

ILX

Mode d'emploi



Copyright by Carl Valentin GmbH / 7974006A.1023

Les indications concernant le volume de livraison, l'apparence, la performance, les dimensions et le poids correspondent à nos connaissances au moment de la création de ce document.

Toutes modifications réservées.

Tous droits réservés, y compris ceux des traductions.

La reproduction, ou la transformation de ce manuel, partielle ou intégrale, sous quelque forme que ce soit (impression, photocopie ou tout autre procédé) est interdite sauf autorisation écrite de Carl Valentin GmbH.

Par l'évolution permanente, des différences peuvent survenir entre la documentation et le matériel.

Consulter le site internet www.carl-valentin.de pour obtenir la dernière version.

Marques

Toutes les marques ou tous les noms commerciaux sont des marques déposées ou des noms commerciaux déposés par leur propriétaire respectif, même s'ils ne sont pas expressément indiqués comme tels. En l'absence de cette mention, ils ne doivent toutefois pas être considérés comme une marque non déposée ou un nom commercial non déposé.

Les blocs d'impression Carl Valentin répondent aux directives européennes:

- CE** Directives sur les appareils à basse tension (2014/35/UE)
- Directive relative à la compatibilité électromagnétique (2014/30/UE)



Table des matières

1	Introduction.....	5
1.1	Instructions	5
1.2	Usage conforme	5
1.3	Vue de système d'impression.....	6
2	Consignes de sécurité	7
2.1	Conditions d'utilisation.....	9
3	Données techniques	13
3.1	ILX 56/8, 80/8, 54/12, 81/12	13
3.2	ILX 103/8, 104/8, 106/12, 106/24, 108/12.....	15
3.3	Entrées et sorties.....	18
4	Installation.....	25
4.1	Mettre en place le système d'impression	25
4.2	Raccorder le système d'impression	27
4.3	Affectation des connecteurs (face arrière)	28
4.4	Allumer et éteindre le système d'impression.....	30
4.5	Mettre en service.....	30
5	Insertion du matériau	31
5.1	Insérer les étiquettes	31
5.2	Insérer le film transfert.....	34
6	Menu Fonction	37
6.1	Panneau de contrôle	37
6.2	Structure des fonctions.....	38
6.3	Initialisation.....	42
6.4	Layout d'étiquette	43
6.5	Paramètres d'appareil	45
6.6	Distributeur E/S	49
6.7	Réseau	53
6.8	Mot de passe.....	54
6.9	Interface.....	56
6.10	Emulation.....	57
6.11	Date & Heure.....	58
6.12	Fonctions service.....	59
6.13	Menu principal	63
7	Options	65
7.1	Applicateur d'étiquettes	65
8	Carte Compact Flash / Clé Mémoire USB*	71
8.1	Informations générales.....	71
8.2	Structure de l'écran	71
8.3	Navigation.....	72
8.4	Définir le répertoire utilisateur	73
8.5	Charger un layout.....	74
8.6	File Explorer	75
8.7	Mise à jour du logiciel interne.....	80
8.8	Filtre.....	80
9	Maintenance et nettoyage	81
9.1	Nettoyage général	82
9.2	Nettoyer le rouleau d'entraînement	82
9.3	Nettoyer le rouleau de pression	83
9.4	Nettoyer la tête d'impression	84
9.5	Nettoyer la cellule d'étiquettes	85

9.6	Échanger la tête d'impression (généralités)	86
9.7	Échanger la tête d'impression	87
9.8	Ajuster la tête d'impression	89
10	Correction des erreurs.....	93
11	Informations supplémentaires	103
11.1	Impression de plusieurs colonnes	103
11.2	Hotstart	104
11.3	Retour/retard	106
11.4	Cellules.....	107
12	Interface de l'applicateur	107
12.1	Schéma interne du système d'impression.....	108
12.2	Affectation des broches du connecteur D-Sub.....	109
12.3	Exemples.....	111
13	Diagrammes signaux	113
13.1	Impression – Pose (sans axe transversal)	113
13.2	Impression – Pose (avec axe transversal)	114
13.3	Pose – Impression (sans axe transversal)	115
13.4	Pose – Impression (avec axe transversal)	116
14	Connexion du contrôle de pression/de vide	117
14.1	Propriétés électriques.....	117
14.2	Mesure de précaution.....	120
15	Dépollution conforme à l'environnement	121
16	Index	123

1 Introduction

1.1 Instructions

Des consignes de mise en garde sont représentées avec 3 mentions d'avertissement pour les différents niveaux de danger.

**DANGER!**

Vous met en garde d'un danger grave et imminent pour votre santé ou votre vie.

**AVERTISSEMENT!**

Vous prévient d'une situation dangereuse pouvant entraîner des dommages corporels ou matériels.

**AVERTISSEMENT** relatif au risque de coupure.

Prendre garde aux coupures dues à des lames, dispositifs de découpe ou pièces coupantes.

**AVERTISSEMENT** relatif à des blessures aux mains.

Prendre garde aux blessures aux mains dues à des pièces mécaniques se fermant d'une machine/un équipement.

**AVERTISSEMENT** relatif à des surfaces très chaudes.

Prendre garde à ne pas toucher de surfaces très chaudes.

**ATTENTION!**

Retient votre attention à de possibles dangers, dommages matériels ou qualitatifs.

**REMARQUE!**

Vous facilite le travail ou vous guide à travers les étapes importantes.



Conseils environnementaux.



Directive concernant la marche à suivre.



Options (accessoires, périphériques)

Date

Affichage sur l'écran.

1.2 Usage conforme

Le système d'impression répond à un niveau technique de pointe qui est conforme aux règles reconnues en matière de sécurité et des règlements. Malgré cela, un danger pour la vie et l'intégrité physique de l'utilisateur ou des tiers pourraient se poser et le système d'impression ou d'autres biens pourraient être endommagés pendant le fonctionnement du dispositif.

Le système d'impression doit être utilisé uniquement dans des conditions techniques conformes aux prescriptions, conscient de la sécurité et des dangers et en respectant le mode d'emploi. Certains dérangements, qui nuisent à la sécurité, doivent être éliminés immédiatement.

Le système d'impression est destiné exclusivement à imprimer des matériaux appropriés et autorisés par le fabricant. Une utilisation d'un autre type ou dépassant ce cadre n'est pas conforme aux prescriptions. Le fabricant/fournisseur ne répond pas des dommages résultant d'un usage inapproprié; seul l'utilisateur en porte le risque.

Le respect du mode d'emploi fait partie également d'une utilisation conforme, y compris les recommandations / les prescriptions de maintenance données par le fabricant.

1.3 Vue de système d'impression

Le système d'impression permet d'imprimer en haute résolution des étiquettes, des produits textiles et de matière plastique, aussi bien en mode distributeur qu'en mode passage. Le système d'impression peut se monter en position horizontale et verticale; grâce à son unité de contrôle amovible et transportable, le système d'impression peut s'intégrer facilement dans presque tous les installations d'emballage.

Le système d'impression peut être utilisé aussi bien dans le procédé d'impression thermique directe que le procédé par transfert thermique.

Le système d'impression peut imprimer 8 fonts vectoriels, 6 fonts Bitmap et 6 fonts proportionnels. Il est possible d'imprimer blanc sur noir, italique ou avec des polices tournées en pas de 90°.

La manipulation de notre système d'impression robuste est facile et confortable. Les réglages du système d'impression peuvent être effectués par les touches du clavier interne. Le grand écran graphique indique toujours le statut actuel.

Une actualisation rapide du logiciel est possible par le biais de l'interface. Toutes les interfaces conventionnelles, comme, p.ex. les ports RS-232, USB 2.0 et Ethernet 10/100 Base-T sont disponibles. Le système d'impression reconnaît automatiquement l'interface par le biais de laquelle s'effectue la commande.

2 Consignes de sécurité

Le système d'impression est conçu pour les réseaux électriques avec une tension alternative de 110 ... 230 V AC. Brancher le système d'impression uniquement à des prises électriques avec prise de terre.



REMARQUE!

Le conducteur de protection (connexion à la terre) doit être vérifié par un professionnel.

Raccorder le système d'impression uniquement avec des appareils qui induisent de la très basse tension de protection.

Avant de faire ou de défaire les connexions, éteignez tous les appareils connectés (ordinateur, imprimante, accessoires, etc.).

Utiliser le système d'impression uniquement dans un environnement sec et ne pas le mouiller (projection d'eau, brouillard, etc.).

Le système d'impression ne peut pas actionner dans l'atmosphère explosive et à proximité des lignes à haute tension.

N'installer le système d'impression que dans les environnements protégé contre des poussières d'aiguisage, limaille de fer et des corps étrangers similaires.

Les mesures d'entretien et de maintenance ne peuvent être effectuées que par un personnel spécialisé.

Le personnel utilisant le système d'impression doit être instruit par l'exploitant conformément au mode d'emploi.

Si le système d'impression est utilisé avec le capot ouvert, veiller à ce que les vêtements, les cheveux, les bijoux ou autres des utilisateurs n'entrent pas en contact avec les éléments en rotation.



REMARQUE!

Les exigences de la norme EN 62368-1 concernant le carter de protection anti-incendie ne sont pas remplies sur l'unité d'impression ouverte, conditionné par la construction. Ceux-ci doivent être garantis par l'installation dans la machine finale.

Le bloc d'impression et les composants (par exemple moteur, tête d'impression) peuvent devenir très chauds pendant l'impression. Ne pas toucher ces pièces pendant l'utilisation. Laisser refroidir les composants avant toutes interventions de maintenance ou de réglage.

Les composants de la tête d'impression peuvent devenir très chauds pendant l'impression. Ne pas toucher ces pièces pendant l'utilisation. Laisser refroidir les composants avant toutes interventions de maintenance ou de réglage.

Exécuter uniquement les actions décrites dans ce mode d'emploi. Les travaux dépassant ce cadre doivent être effectués uniquement par le fabricant ou en accord avec le fabricant.

Des interventions inadéquates sur les parties électroniques ou leurs logiciels peuvent causer des dysfonctionnements.

D'autres interventions inappropriées ou transformations de l'appareil peuvent avoir une incidence sur sa sécurité.

Les réparations doivent toujours être effectuées dans un atelier qualifié possédant les compétences et le matériel nécessaires pour une remise en état optimale.

Des autocollants sont disposés sur l'appareil afin de mettre en garde l'utilisateur sur les dangers auxquels il pourrait être exposé. Ne pas retirer ces autocollants afin d'être constamment informé de la présence de ces risques.

N'utiliser jamais des matières consommables facilement inflammables.

Avant d'installer le module d'impression dans le système, le personnel de la mise en service doit s'assurer que les consignes de sécurité légales sont respectées et que les dispositifs de sécurité nécessaires sont installés.

**REMARQUE!**

Lors du montage d'un applicateur d'étiquettes optionnel, les consignes de sécurité applicables doivent être observées.

Tous les dispositifs de protection par isolation doivent être en place avant la mise en marche le système d'impression.

**DANGER!**

Danger de mort par tension électrique!

⇒ Ne pas ouvrir le capot de protection.

**ATTENTION!**

Fusible bipolaire.

⇒ Couper le système d'impression du secteur avant tous travaux de maintenance et attendre un instant jusqu'à ce que le bloc d'alimentation se soit déchargé.

2.1 Conditions d'utilisation

Avant la mise en marche et pendant l'utilisation de nos blocs d'impression directe, observer les conditions d'utilisation pour assurer une fonction sans perturbation.

Lire soigneusement ces conditions d'utilisation.

Transporter et stocker nos blocs d'impression directe exclusivement dans leur emballage d'origine.

L'installation et la mise en service de nos blocs d'impression directe n'est autorisée que si les conditions d'exploitation ont été remplies.

Avant la mise en service, la programmation, l'utilisation, le nettoyage et l'entretien de nos blocs d'impression directe, lire attentivement ces instructions.

Seuls les opérateurs expérimentés sont autorisés à manier nos blocs d'impression directe.



REMARQUE!

Effectuez régulièrement des formations.

Le contenu des formations comprend le chapitre 2.1 (Conditions d'utilisation), le chapitre 5 (Insertion du matériau) et le chapitre 9 (Maintenance et nettoyage).

Ces instructions sont également valables pour les appareils livrés et non produits par notre société.

N'utiliser que des pièces de recharge d'origine.

Pour les pièces détachées/d'usure, veuillez vous adresser au fabricant.

Conditions pour le lieu d'installation

Le lieu d'installation doit être plat, exempt de vibrations et de courants d'air.

Installer les blocs d'impression directe de manière à pouvoir effectuer l'entretien sans trop de difficultés.

Installation de l'alimentation

L'installation de l'alimentation de nos blocs d'impression directe doit être effectuée selon les règles internationales, surtout selon les recommandations d'une des trois commissions suivantes:

- International Electronic Commission (IEC)
- Comité Européen pour Normes Electroniques (CENELEC)
- Verband Deutscher Elektrotechniker (VDE)

Nos systèmes d'impression directe sont construits selon les règles VDE et ne fonctionnent qu'avec prise de terre. L'alimentation doit être équipée d'une prise de terre pour éliminer le parasitage interne.

Indications techniques de l'alimentation

Tension et fréquence d'alimentation: Voir plaque signalétique

Tolérance admissible de la tension d'alimentation:
+6 % ... -10 % de la valeur nominale

Tolérance admissible de la fréquence d'alimentation:
+2 % ... -2 % de la valeur nominale

Facteur distorsion admissible de la tension d'alimentation: $\leq 5 \%$

Mesures antiparasites

Dans le cas où votre réseau est infecté (p.ex. en utilisant des machines contrôles thyristor) il faut prendre des mesures antiparasites, par exemple:

- Prévoir une alimentation séparée pour nos systèmes d'impression directe.
- En cas de problème, il faut installer un transformateur d'isolement ou un filtre antiparasite en amont de l'alimentation électrique de nos appareils.

Perturbation atmosphérique et immunité

Émission de perturbation conformément à EN 61000-6-4: 2011-09 secteur industriel

- Tension de perturbation sur lignes conformément à EN 55024: 2010
- Puissance de perturbation conformément à EN 55024: 2010
- Courant harmonique (réseau rétroaction) conformément à EN 61000-3-2: 2006 + A1: 2009 + A2: 2009
- Flicker conformément à EN 61000-3-3: 2013

Perturbation atmosphérique et immunité

Immunité conformément à EN 61000-6-2: 2006-03 secteur industriel

- Immunité contre un déchargement d'électricité statique conformément à EN 61000-4-2: 2009
- Champs électromagnétiques conformément à EN 61000-4-3: 2006 + A1: 2008 + A2: 2010
- Immunité contre perturbation (burst) rapide transitoire conformément à EN 61000-4-4: 2013-04
- Immunité contre tension transitoires (surge) conformément à EN 61000-4-5: 2014
- Tension HF conformément à EN 61000-4-6: 2014
- Immunité aux champs magnétiques à EN 61000-4-8: 2010
- Interruptions de tension et abaissement de tension conformément à EN 61000-4-11: 2004

**REMARQUE!**

Il s'agit d'une machine de type A. Cette machine peut provoquer des interférences dans les zones résidentielles, dans ce cas, il peut être exigé de l'opérateur de réaliser des mesures appropriées et être responsable.

Connexions aux machines externes

Toutes les connexions devront comporter des filtres antiparasites. La tresse de blindage doit être fixée, sur une grande surface, des deux côtés du boîtier de connexion.

Il est interdit de faire passer les câbles parallèles aux lignes de courant. Dans le cas où une connexion parallèle ne peut pas être évitée, il faut observer une distance d'au moins 0,5 m.

Température des lignes: -15 ... +80 °C.

Il est seulement permis de connecter des appareils qui répondent à la demande «de sécurité très basse tension» (SELV). Ce sont généralement des dispositifs qui sont vérifiées et correspondant à la norme EN 62368-1.

Installation des lignes données

Les câbles de données doivent être protégés complètement et équipés avec des connecteurs enfichables métalliques ou métallisés. Des câbles blindés et des connecteurs enfichables sont nécessaires pour éviter l'émission et la réception de perturbations électriques.

Lignes admissibles

Lignes sans parasite:

4 x 2 x 0,14 mm² (4 x 2 x AWG 26)

6 x 2 x 0,14 mm² (6 x 2 x AWG 26)

12 x 2 x 0,14 mm² (12 x 2 x AWG 26)

Émetteurs et récepteurs doivent être tressés par paires.

Longueur max. des lignes

Interface V 24 (RS-232C) - 3 m (avec isolement)

Interface parallèle - 3 m

USB - 3 m

Ethernet - 100 m

Circulation d'air

Pour éviter une accumulation de chaleur, la circulation d'air autour de l'appareil doit être garantie.

Valeurs limites

Température ambiante °C (opération): Min. +5 Max. +40

Température ambiante °C (transport, stockage): Min. -25 Max. +60

Humidité atmosphérique % (opération): Max. 80

Humidité atmosphérique % (transport, stockage): Max. 80

(éviter que les appareils se couvrent de rosée)

Garantie

Nous ne sommes pas responsables des dommages occasionnés par:

- Inobservation de nos conditions de fonctionnement et d'utilisation.
- Mauvaise installation électrique de l'environnement.
- Modifications mécaniques de nos appareils.
- Programmation et utilisation incorrectes.
- Protection de données non exécutée.
- Utilisation de pièces de rechange et d'accessoires pas d'origines.
- Usure naturelle et dégradation.

Lorsque nos blocs d'impression directe sont (ré-) installés et programmés, contrôler les nouveaux paramètres par une fonction test et une impression test. De cette façon, des mauvais résultats sont évités.

Seuls les opérateurs expérimentés sont autorisés à l'utilisation de nos blocs d'impression directe.

Contrôler la manipulation correcte de nos produits et répétez les formations.

Nous ne garantissons pas que toutes les fonctionnalités décrites dans ce manuel existent dans tous les modèles. Due à nos efforts de développement et d'amélioration continue, les données techniques peuvent changer sans préavis.

A cause du développement continu ou du fait des règlements des pays, les illustrations et les exemples montrés dans ce manuel peuvent différer du type livré.

Pour éviter des dommages ou de l'usure prématurée, veuillez faire attention aux informations sur les matériaux d'impressions autorisés et les indications sur le nettoyage.

Nous nous sommes efforcés de rédiger ce manuel sous une forme compréhensible pour donner le plus d'informations possible. En cas de questions ou erreurs, envoyer les par email afin que nous puissions les corriger.

3 Données techniques

3.1 ILX 56/8, 80/8, 54/12, 81/12

	ILX 56/8	ILX 80/8	ILX 54/12	ILX 81/12
Résolution	200 dpi	200 dpi	300 dpi	300 dpi
Vitesse max. d'impression	300 mm/s	300 mm/s	300 mm/s	300 mm/s
Largeur max. d'impression	56 mm	80 mm	54 mm	81 mm
Largeur max. de passage	60 mm	90 mm	60 mm	90 mm
Tête d'impression	Flat Type	Flat Type	Flat Type	Flat Type
Étiquettes				
Étiquettes ou matériel continu	sur rouleau: papier, carton, textile, synthétique			
Max. grammage	220 g/m ² (autres sur demande)			
Largeur min. des étiquettes	20 mm			
Hauteur min. des étiquettes	15 mm			
Hauteur max. des étiquettes	3000 mm			
Diamètre max. de rouleau	Enrouleur interne: 150 mm Dérouleur externe: 300 mm (option)			
Diamètre min. de mandrin	40 mm / 76 mm			
Sens d'enroulement	externe ou interne			
Cellule de détection	transmission			
Film transfert				
Couleur	externe ou interne			
Diamètre max. de rouleau	Ø 80 mm			
Diamètre mandrin	25,4 mm / 1"			
Max. longueur	450 m			
Max. largeur	55 mm	85 mm	55 mm	85 mm
Dimensions (mm)				
Largeur x Hauteur x Profondeur	201x241x375	226x241x375	201x241x375	226x241x375
Poids	8,7 kg	9,6 kg	8,7 kg	9,6 kg
Electronique				
Processeur	High Speed 32 Bit			
Mémoire vive (RAM)	16 MB			
Emplacement	pour carte Compact Flash Type I			
Batterie (horloge temps réel)	sauvegarde des données lors d'un débranchement de courant			
Buzzer de signalement	Signal acoustique en cas d'erreur			
Interfaces				
Série	RS-232C (jusqu'à 115200 Baud)			
Parallèle	SPP			
USB	2.0 High Speed Slave			
Ethernet	10/100 Base T, LPD, RawIP-Printing, DHCP, HTTP, FTP			
Fonctionnement				
Tension nominale	110 ... 230 V AC / 50-60 Hz			
Courant nominal	2,5 A			
Valeurs de fusible	2x T4A 250 V			

Fonctionnement	
Température fonctionnement	5 ... 40 °C
Max. humidité	max. 80 % (sans condensation)
Panneau de contrôle	
Touches	Impression test, Menu Fonction, Quantité, Carte CF, Avance, Enter, 4 x Curseur
Afficheur LCD	Écran 132 x 64 pixel
Réglages	
	Date, Heure, Horaire d'équipe 20 langues (autres sur demande) Paramètres d'étiquette et d'imprimante, interfaces, mot de passe, variables
Surveillance	
Arrêt d'impression	Fin de film transfert / Fin d'étiquettes
Impression d'état	Impression des réglages d'imprimante par ex. la longueur totale d'impression, paramètres des cellules, impression de tous fonts internes et tous codes à barres supportés
Polices	
Polices	6 polices bitmap, 8 polices vectorielles/polices TrueType 6 polices proportionnelles Autres polices sur demande
Set de caractères	Windows 1250 à 1257, DOS 437, 850, 852, 857, UTF-8 Tous les signes d'Europe de l'Ouest et de l'Est, latins, cyrilliques, grecs et arabes (optionnel) sont supportés. Autres sets de caractères sur demande
Polices bitmap	Taille en largeur et hauteur 0,8 ... 5,6 Facteur d'agrandissement 2 ... 9 Orientation 0°, 90°, 180°, 270°
Polices vectorielles/TrueType	Taille en largeur et hauteur 1 ... 99 mm Facteur d'agrandissement illimité Orientation 0°, 90°, 180°, 270°
Style	Selon la police, gras, italique, inverse, verticale
Espace entre caractères	Variable
Codes à barres	
1D codes à barres	CODABAR, Code 128, Code 2/5 interleaved, Code 39, Code 39 extended, Code 93, EAN 13, EAN 8, EAN ADD ON, GS1-128, Identcode, ITF 14, Leitcode, Pharmacode, PZN 7 Code, PZN 8 Code, UPC-A, UPC-E
2D codes à barres	Aztec Code, CODABLOCK F, DataMatrix, GS1 DataMatrix, MAXICODE, PDF 417, QR Code
Codes à barres composites	GS1 DataBar Expanded, GS1 DataBar Limited, GS1 DataBar Omnidirectional, GS1 DataBar Stacked, GS1 DataBar Stacked Omnidirectional, GS1 DataBar Truncated
	Tous les codes sont variables en hauteur, élargissement et ratio. Orientation 0°, 90°, 180°, 270°. Optionnellement avec clé de contrôle et la ligne lisible en clair
Logiciels	
Configuration	ConfigTool
Commande de processus	NiceLabel
Logiciels d'étiquetage	Labelstar Office Lite, Labelstar Office
Pilotes Windows	Windows 7® - Windows 10® 32/64 Bit, Windows 11® Windows Server 2008® (R2) - Windows Server 2022®

3.2 ILX 103/8, 104/8, 106/12, 106/24, 108/12

	ILX 103/8	ILX 104/8	ILX 106/12	ILX 106/24	ILX 108/12
Résolution	203 dpi	203 dpi	300 dpi	600 dpi	300 dpi
Vitesse max. d'impression	300 mm/s	300 mm/s	300 mm/s	100 mm/s	300 mm/s
Largeur max. d'impression	104 mm	104 mm	105,7 mm	105,7 mm	108,4 mm
Largeur max. de passage	116 mm	116 mm	116 mm	116 mm	116 mm
Tête d'impression	Flat Type	Flat Type	Flat Type	Flat Type	Flat Type
Étiquettes					
Étiquettes ou matériel continu	sur rouleau: papier, carton, textile, synthétique				
Max. grammage	220 g/m ² (autres sur demande)				
Largeur min. des étiquettes	25 mm				
Hauteur min. des étiquettes	15 mm				
Hauteur max. des étiquettes	3000 mm				
Diamètre max. de rouleau					
Enrouleur interne	150 mm				
Dérouleuse externe	300 mm (option)				
Diamètre min. de mandrin	40 mm / 76 mm				
Sens d'enroulement	externe ou interne				
Cellule de détection	transmission				
Film transfert					
Couleur	externe ou interne				
Diamètre max. de rouleau	Ø 80 mm				
Diamètre mandrin	25,4 mm / 1"				
Max. longueur	450 m				
Max. largeur	110 mm				
Dimensions (mm)					
Largeur x Hauteur x Profondeur	261 x 281 x 375				
Poids	10,5 kg				
Electronique					
Processeur	High Speed 32 Bit				
Mémoire vive (RAM)	16 MB				
Emplacement	pour carte Compact Flash Type I				
Batterie (horloge temps réel)	sauvegarde des données lors d'un débranchement de courant				
Buzzer de signalement	Signal acoustique en cas d'erreur				
Interfaces					
Série	RS-232C (jusqu'à 115200 Baud)				
Parallèle	SPP				
USB	2.0 High Speed Slave				
Ethernet	10/100 Base T, LPD, RawIP-Printing, DHCP, HTTP, FTP				
Fonctionnement					
Tension nominale	110 ... 230 V AC / 50-60 Hz				
Courant nominal	2,5 A				
Valeurs de fusible	2x T4A 250 V				

Fonctionnement	
Température fonctionnement	5 ... 40 °C
Max. humidité	max. 80 % (sans condensation)
Panneau de contrôle	
Touches	Impression test, Menu Fonction, Quantité, Carte CF, Avance, Enter, 4 x Curseur
Afficheur LCD	Écran 132 x 64 pixel rétroéclairage blanc
Réglages	
	Date, Heure, Horaire d'équipe 20 langues (autres sur demande) Paramètres d'étiquette et d'imprimante, interfaces, mot de passe, variables
Surveillance	
Arrêt d'impression	Fin de film transfert / Fin d'étiquettes
Impression d'état	Impression des réglages d'imprimante par ex. la longueur totale d'impression, paramètres des cellules, impression de tous fonts internes et tous codes à barres supportés
Polices	
Polices	6 polices bitmap; 8 polices vectorielles/polices TrueType 6 polices proportionnelles Autres polices sur demande
Set de caractères	Windows 1250 à 1257, DOS 437, 850, 852, 857, UTF-8 Tous les signes d'Europe de l'Ouest et de l'Est, latins, cyrilliques, grecs et arabes (optionnel) sont supportés. Autres sets de caractères sur demande
Polices bitmap	Taille en largeur et hauteur 0,8 ... 5,6 Facteur d'agrandissement 2 ... 9 Orientation 0°, 90°, 180°, 270°
Polices vectorielles/TrueType	Taille en largeur et hauteur 1 ... 99 mm Facteur d'agrandissement illimité Orientation 0°, 90°, 180°, 270°
Style	Selon la police, gras, italique, inverse, verticale
Espace entre caractères	Variable
Codes à barres	
1D codes à barres	CODABAR, Code 128, Code 2/5 interleaved, Code 39, Code 39 extended, Code 93, EAN 13, EAN 8, EAN ADD ON, GS1-128, Identcode, ITF 14, Leitcode, Pharmacode, PZN 7 Code, PZN 8 Code, UPC-A, UPC-E
2D codes à barres	Aztec Code, CODABLOCK F, DataMatrix, GS1 DataMatrix, MAXICODE, PDF 417, QR Code
Codes à barres composites	GS1 DataBar Expanded, GS1 DataBar Limited, GS1 DataBar Omnidirectional, GS1 DataBar Stacked, GS1 DataBar Stacked Omnidirectional, GS1 DataBar Truncated
	Tous les codes sont variables en hauteur, élargissement et ratio. Orientation 0°, 90°, 180°, 270°. Optionnellement avec clé de contrôle et la ligne lisible en clair
Software	
Konfiguration	ConfigTool
Prozess Steuerung	NiceLabel
Etikettensoftware	Labelstar Office Lite, Labelstar Office
Windowstreiber	Windows 7® - Windows 10® 32/64 Bit, Windows 11® Windows Server 2008® (R2) - Windows Server 2022®

Equipement standard

- Distributeur d'étiquettes
- Horloge temps réel avec impression date et heure
Décalage de temps automatique
Sauvegarde des paramètres imprimante éteinte
- Variables: champ lié, compteur, date/heure, monnaie, temps de travail posté, données de carte CF
- Version thermique ou transfert thermique
- Version droite ou gauche
- Distributeur E/S
- Interface Ethernet
- Protocole CVPL et ZPL II®
- Cellule d'étiquettes transmission
- Tiroir pour la carte Compact Flash

Equipement optionnel

- Dérouleur
(max. diamètre extérieur 300 mm)
- Applicateur d'étiquettes APX
- Systèmes de pose réglables WMX
- Cellule d'étiquettes transmission et réflexion en bas
- Lampe de signalisation
- Prolongement de la plaque de support
- Carte CF

3.3 Entrées et sorties

Différentes fonctions du système d'impression peuvent être déclenchées et les états de fonctionnement être affichés via 16 entrées et sorties de commande max., appelées ports dans la suite du document.

Les ports sont disponibles via une prise D-Sub (26Pin HD) à l'arrière du système d'impression et sont isolés galvaniquement du potentiel terre (PE) par un trajet semi-conducteur optocoupleur.

Chaque port peut être configuré comme entrée ou sortie. Cependant, cette fonction est prédéfinie dans le logiciel de l'imprimante et ne peut pas être modifiée par l'utilisateur.

Il est possible de modifier et de régler dans un menu les délais d'antirebond et si High ou Low est actif.

Drucker interne Schaltung

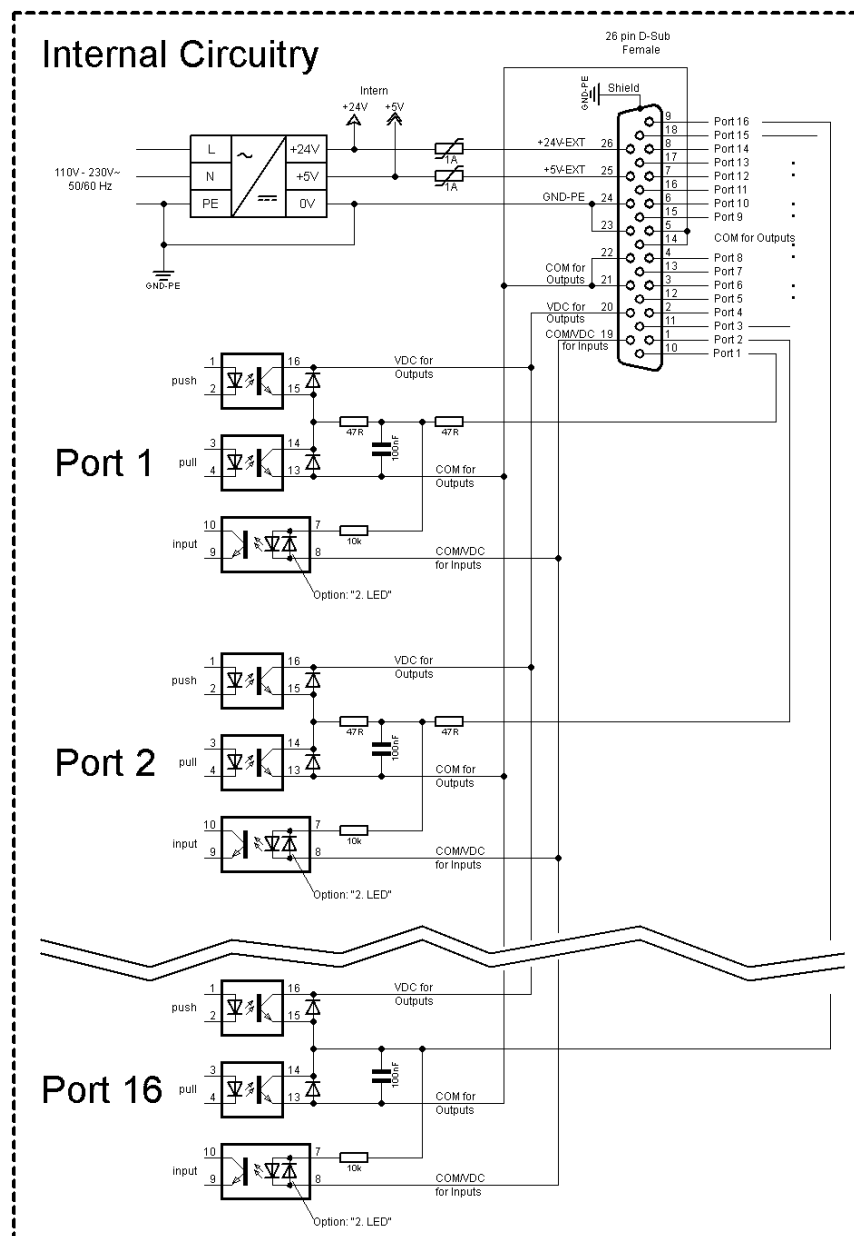

Figure 1

Affectation de connecteur D-Sub

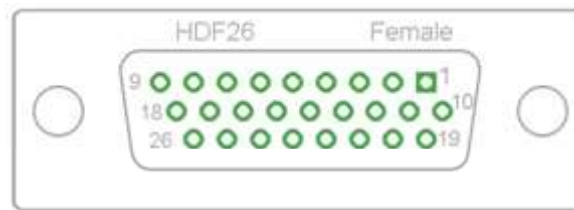

Figure 2

Affectation des connecteurs

1	blanc
2	brun
3	vert
4	jaune
5	gris
6	rose
7	bleu
8	rouge
9	noir
10	violet
11	gris-rose
12	rouge-bleu
13	blanc-vert
14	brun-vert
15	blanc-jaune
16	jaune-brun
17	blanc-gris
18	gris-brun
19	blanc-rose
20	rose-brun
21	blanc-bleu
22	brun-bleu
23	blanc-rouge
24	brun-rouge
25	blanc-noir
26	brun-noir

Port 1 à Port 16 = Occupation de Profil E/S *Std_Label*

No.	Pin	Description/Fonction
Port 1	10	Démarrage d'impression (Entrée)
Port 2	1	Réimprimer l'étiquette imprimée en dernier
Port 3	11	Reset compteur (Entrée)
Port 4	2	Avec option applicateur: Démarrer à appliquer
Port 5	12	Reset d'erreur (entrée)
Port 6	3	Annuler tout travail d'impression (Entrée)
Port 7	13	Pré-fin étiquette (Entrée)
Port 8	4	Signal de libération externe (Entrée)
Port 9	15	Erreur (Sortie)
Port 10	6	Ordre d'impression actif (Sortie)
Port 11	16	Avec cellule distributeur: Étiquette existante à la cellule distributeur (sortie)
Port 12	7	Impression unique (Sortie)
Port 13	17	Prêt (Sortie)
Port 14	8	Avec option applicateur: Prêt à appliquer (sortie)
Port 15	18	Seulement option scanner: Code à barre non lisible (Sortie)
Port 16	9	Fin de film transfert / Fin d'étiquettes
COM/VDC for Inputs	19	Potentiel de référence commun de toutes les entrées de commande. 'COM/VDC for Inputs' est normalement raccordé au pôle (-) de la tension de commande et les entrées de commande sont actives (+). L'option '2. LED' permet de raccorder 'COM/VDC for Inputs' au choix au pôle (+) de la tension de commande. Les entrées de commande sont ensuite activées (-).
VDC for Outputs	20	Raccord d'alimentation commun de toutes les sorties de commande. 'VDC for Outputs' doit être raccordé au pôle (+) de la tension de commande. Ne jamais laisser 'VDC for Outputs' ouvert, même quand aucune sortie n'est utilisée.
COM for Outputs	5,14 21,22	Potentiel de référence commun de toutes les sorties de commande. 'COM for Outputs' doit être raccordé au pôle (-) de la tension de commande. Ne jamais laisser 'COM for Outputs' ouvert, même quand aucune sortie n'est utilisée.
GND-PE	23,24	'GND-PE' est le potentiel de référence des tensions '+5 VDC EXT' et '+24 VDC EXT' mises à disposition par le système d'impression. 'GND-PE' est raccordé au potentiel de terre (PE) à l'intérieur de l'imprimante.
+ 5 VDC EXT	25	Sortie 5 Volts DC pour usage externe. 1 A max. Cette tension est mise à disposition par le système d'impression et peut, par exemple, être utilisée comme tension de commande. Ne jamais appliquer de tension étrangère à cette sortie.
+ 24 VDC EXT	26	Sortie 24 Volts DC pour usage externe. 1 A max. Cette tension est mise à disposition par le système d'impression et peut, par exemple, être utilisée comme tension de commande. Ne jamais appliquer de tension étrangère à cette sortie.

Port 1 à Port 16 = Occupation de Profil E/S *StdFileSelLabel*

No.	Pin	Description/Fonction
Port 1	10	Démarrage d'impression (Input)
Port 2	1	Reset d'erreur (Input)
Port 3	11	Numéro de fichier à charger Bit 0 (Input)
Port 4	2	Numéro de fichier à charger Bit 1 (Input)
Port 5	12	Numéro de fichier à charger Bit 2 (Input)
Port 6	3	Numéro de fichier à charger Bit 3 (Input)
Port 7	13	Numéro de fichier à charger Bit 4 (Input)
Port 8	4	Numéro de fichier à charger Bit 5 (Input)
Port 9	15	Erreur (Output)
Port 10	6	Ordre d'impression actif (Output)
Port 11	16	Avec cellule distributeur: Étiquette existante à la cellule distributeur (sortie)
Port 12	7	Impression en cours (sortie)
Port 13	17	Prêt (sortie)
Port 14	8	Aucune fonction
Port 15	18	Seulement option scanner: Code à barre non lisible (Sortie)
Port 16	9	Mise en garde film transfert (sortie)

Port 1 à Port 16 = Occupation de Profil E/S *APL*

No.	Pin	Description/Fonction
Port 1	10	Démarrage d'impression (Input)
Port 2	1	Réimprimer l'étiquette imprimée en dernier (entrée)
Port 3	11	Reset compteur (entrée)
Port 4	2	Avec option applicateur: Démarrer à appliquer
Port 5	12	Reset d'erreur (entrée)
Port 6	3	Annuler tout travail d'impression (entrée)
Port 7	13	Aucune fonction
Port 8	4	Aucune fonction
Port 9	15	Erreur (sortie)
Port 10	6	Ordre d'impression actif (sortie)
Port 11	16	Avec cellule distributeur: Étiquette existante à la cellule distributeur (sortie)
Port 12	7	Impression en cours (sortie)
Port 13	17	Prêt (sortie)
Port 14	8	Avec option applicateur: Prêt à appliquer (sortie)
Port 15	18	Avec option applicateur: Patin en position d'impression (sortie)
Port 16	9	Mise en garde film transfert (sortie)

Données techniques

Connecteur	
Type	D-Sub connecteur High Density 26 pôle / connecteur
Fabricant	W+P-Products
Numéro de commande	110-26-2-1-20
Tensions de sortie (connecté avec GND-PE)	
+ 24 V / 1 A	Fusible: Polyswitch / 30 V / 1 A
+ 5 V / 1 A	Fusible: Polyswitch / 30 V / 1 A
Port 1 - 15	
Entrée	
Tension	5 VDC ... 24 VDC
Impédance	47Ω + (100nF 10 kΩ)
Sortie	
Tension	5 VDC ... 24 VDC
Impédance	47Ω + (100nF 10 kΩ 47Ω)
Courant max.	High +15 mA Low -15 mA
Port 16	
Entrée	
Tension	5 VDC ... 24 VDC
Impédance	100nF 10 kΩ
Sortie	
Tension	5 VDC ... 24 VDC
Impédance	100nF 10 kΩ
Courant max.	High +500 mA (Darlington BCP56-16) Low - 500 mA (Darlington BCP56-16)
Optocoupleur	
Sortie	TCMT4106, CTR 100 % - 300 %, Vishay or TLP281-4(GB), CTR 100 % - 600 %, Toshiba
Entrée	TCMT4106, CTR 100 % - 300 %, Vishay or TLP281-4(GB), CTR 100 % - 600 %, Toshiba
Entrée option 2ième LED	TCMT4600, CTR 80 % - 300 %, Vishay or TLP280-4, CTR 33 % - 300 %, Toshiba

Exemple 1

Connexion d'appareil au machine avec S7-300 SPS.

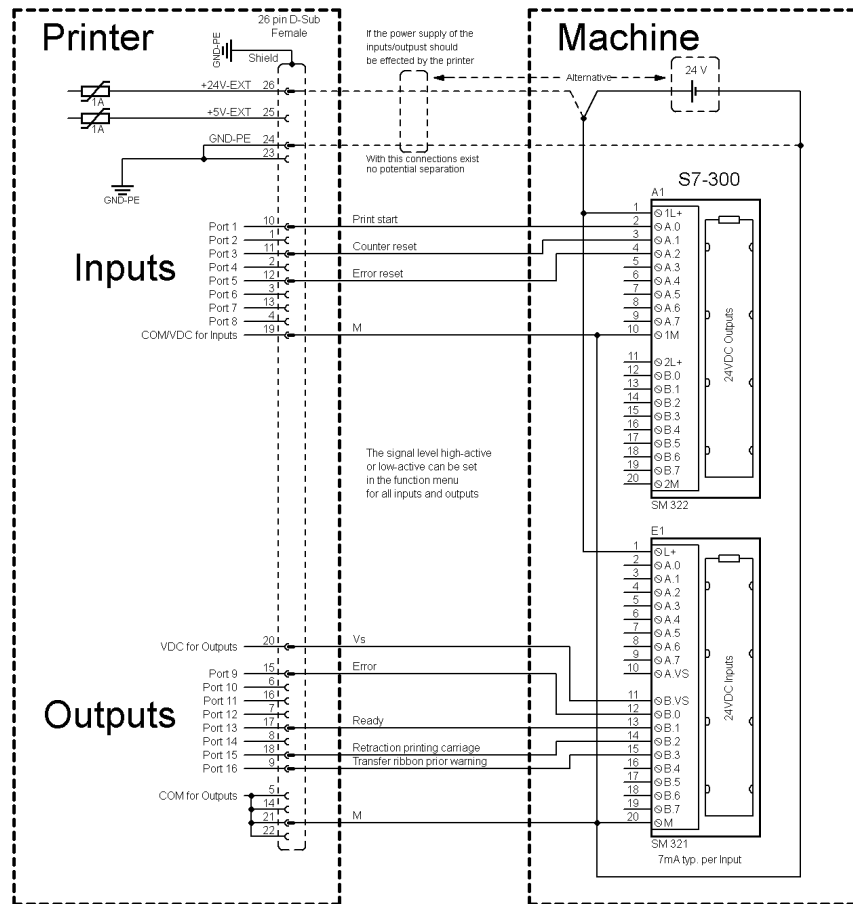

Figure 3

Exemple 2

Connexion d'appareil au panel d'opération.

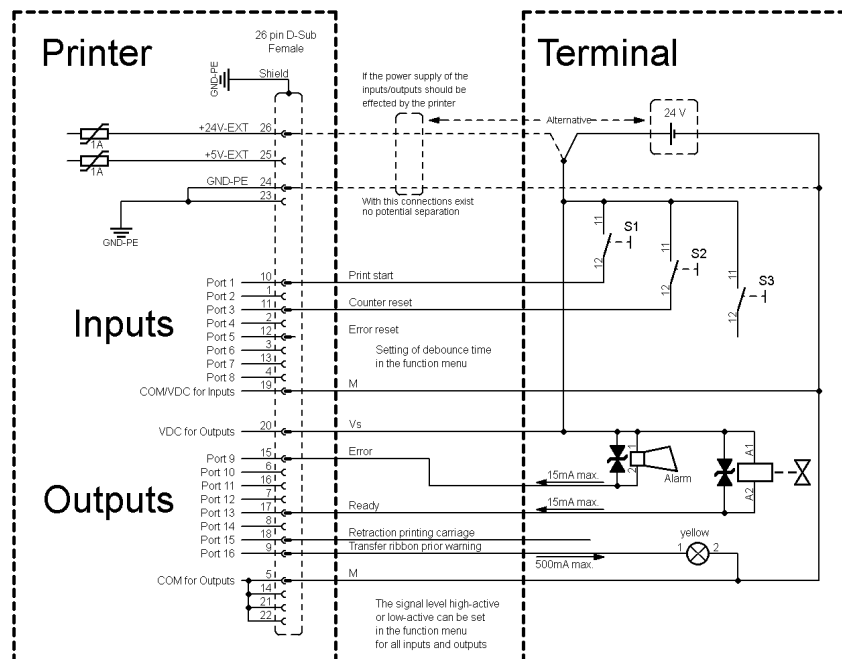

Figure 4

Exemple 3

Connexion d'appareil si 'option: 2 ième LED'.

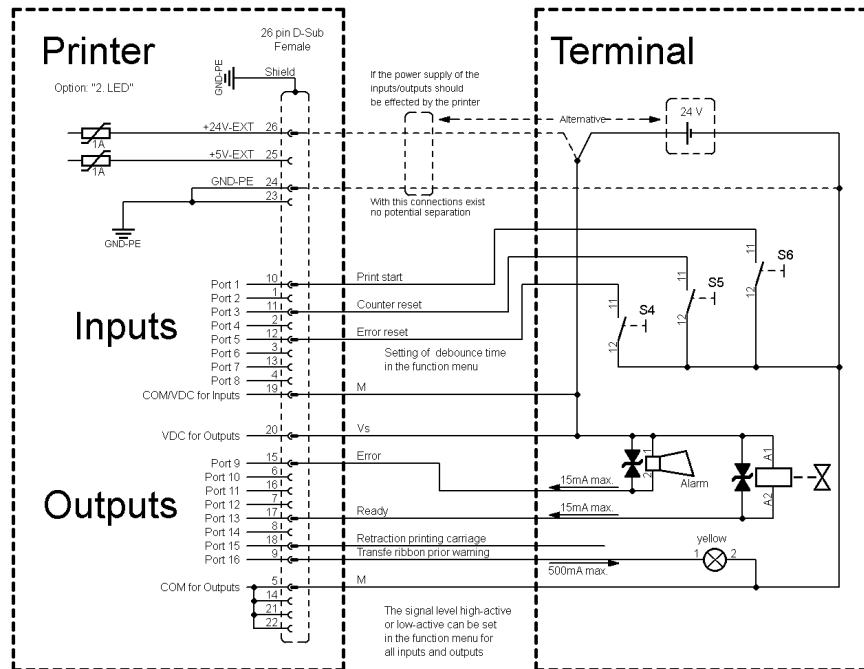

Figure 5

Mesures de sûreté

En cas de branchement d'un contact Reed à une entrée de commande, le contact doit présenter une capacité de coupure d'au moins 1 A afin d'empêcher que le contact ne colle en raison de l'extracourant de fermeture. A titre d'alternative, il est possible de monter une résistance adaptée en série.

Si l'on utilise l'une des tensions '+5 VDC EXT' ou '+24 VDC EXT' internes à l'imprimante, il faut monter en supplément un fusible externe (ex. 0,5 AF) afin de protéger le dispositif électronique d'impression.

En cas de charge inductive, il faut utiliser par exemple une diode montée en antiparallèle afin de dériver l'énergie d'induction.

Afin de réduire au minimum l'impact des courants de fuite pour les sorties de commande, une résistance doit être montée parallèlement à la charge en fonction de ce qui est raccordé.

Afin d'éviter d'endommager le système d'impression, les courants de sortie max. ne doivent pas être dépassés, ni les sorties être court-circuitées.

4 Installation

Déballer le système d'impression

- ⇒ Soulevez le système d'impression par le fond de l'appareil et sortez-le du carton.
- ⇒ Vérifier l'état du système d'impression suite au transport.
- ⇒ Enlever la mousse de protections de transport au niveau de la tête d'impression.
- ⇒ Contrôler entièrement la livraison.

Étendue de la livraison

- Système d'impression.
- Cordon électrique.
- Mandrin de film transfert vide, monté sur l'enrouleur de film transfert.
- Bord peel off
- Product Safety Guide.



REMARQUE!

Conserver l'emballage d'origine dans le cas d'un retour (maintenance).

4.1 Mettre en place le système d'impression



ATTENTION!

Le système d'impression peut être endommagée par l'humidité et l'eau.

- ⇒ Mettre en place le système d'impression uniquement dans un endroit sec et protégé contre les projections d'eau.

Fixation du système d'impression

Sur la plaque de recouvrement se trouvent deux différents ports de fixation pour les versions de bride pour intégrer le système d'impression suspendu dans une ligne de production.



ATTENTION!

Endommagement du système d'impression par une fixation insuffisante. Si le système d'impression n'est pas attaché correctement, le risque existe qu'il tombe de la construction de support. Cela peut causer des blessures.

- ⇒ Pour un fonctionnement correct, le système d'impression doit être monté sur une construction de support.
- ⇒ Utiliser les vis appropriées qui peuvent porter le poids du système d'impression.

Versions de brides

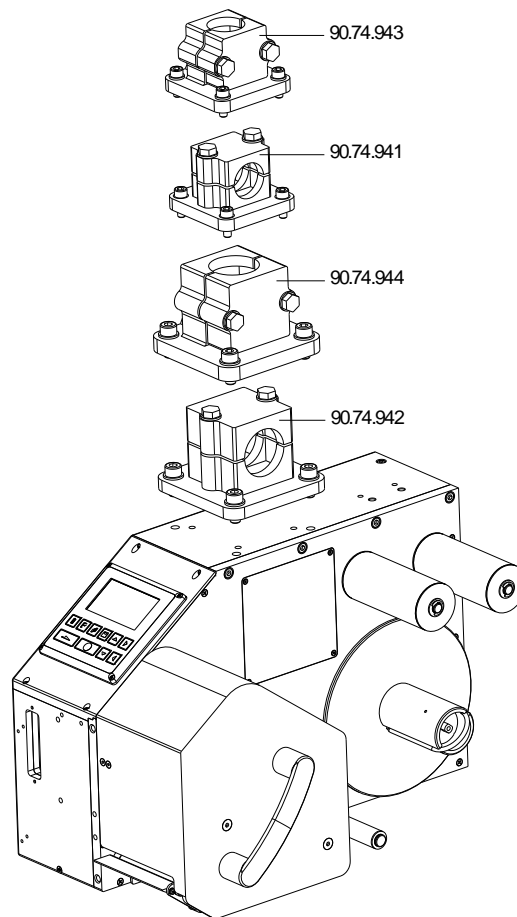

Figure 6

Port de fixation

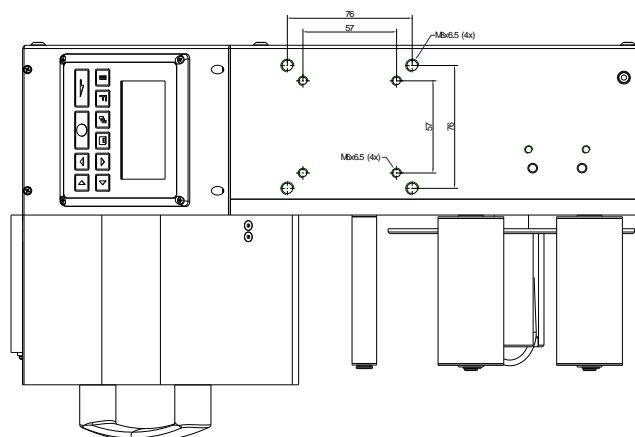

Figure 7

Illustration schématique de l'environnement machine

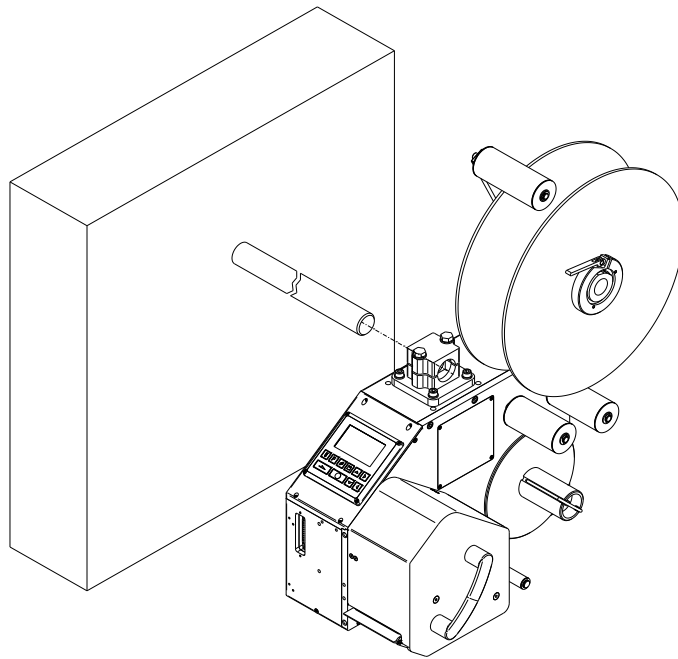

Figure 8

4.2 Raccorder le système d'impression

Connexion à l'alimentation

Le système d'impression est équipé d'une alimentation en énergie à grand champ. Le fonctionnement avec une tension de réseau de 110 ... 230 V AC / 50-60 Hz est possible sans intervention sur l'appareil.



ATTENTION!

Le système d'impression peut être endommagé par des hausses d'intensité de courant au démarrage.

⇒ Avant la connexion au réseau, placer l'interrupteur sur la position '0'.

- ⇒ Mettre le câble dans la fiche d'alimentation.
- ⇒ Connecter la prise d'alimentation à la prise du secteur équipée de la terre.

Raccorder à l'ordinateur ou à un réseau d'ordinateurs



REMARQUE!

En cas de mise à la terre insuffisante ou défective, des perturbations de fonctionnement peuvent survenir.

Veiller à ce que tous les ordinateurs connectés au système d'impression ainsi que les câbles de raccordement soient reliés à la terre.

- ⇒ Raccorder le système d'impression à l'ordinateur ou au réseau avec un câble approprié.

4.3 Affectation des connecteurs (face arrière)

Version droite (ILX 56/8, 80/8, 54/12, 81/12)

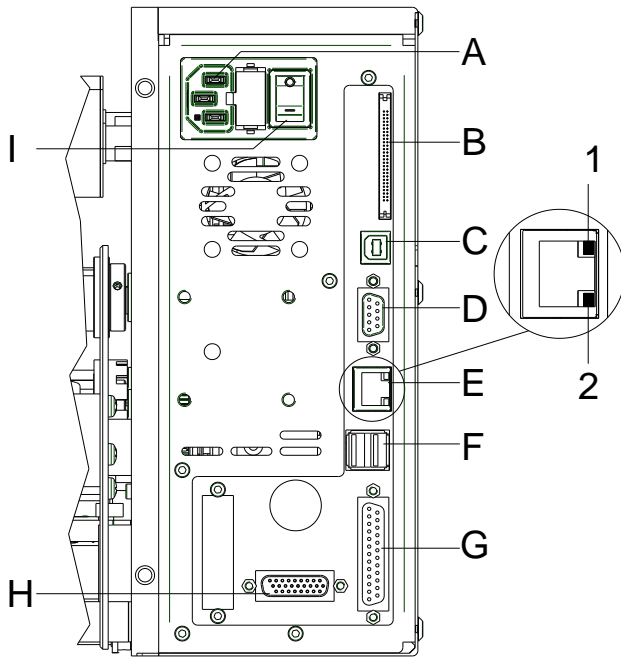

- A Alimentation sur secteur
- B Support Carte Compact Flash
- C Interface USB
- D Interface série RS-232
- E Interface Ethernet 10/100
 - 1 = DEL orange
DEL allumé = Connexion active
DEL clignoté = Transfert des données
Off = Aucune connexion
 - 2 = DEL vert
DEL allumé: Vitesse 100 MBit
Off: Speed 10 MBit
- F non occupé
- G Interface parallèle
- H Sortie/entrée externe
- I Commutateur On/Off

Figure 9

Version gauche (ILX 56/8, 80/8, 54/12, 81/12)

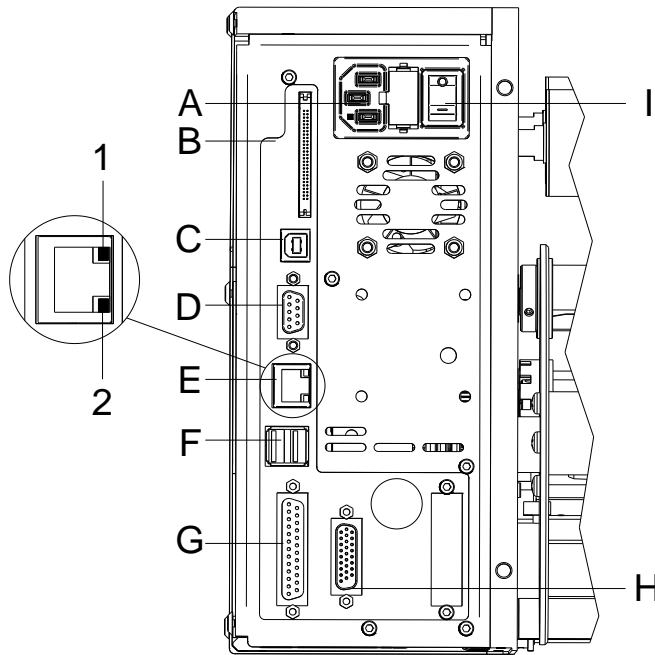

- A Alimentation sur secteur
- B Support Carte Compact Flash
- C Interface USB
- D Interface série RS-232
- E Interface Ethernet 10/100
 - 1 = DEL orange
DEL allumé = Connexion active
DEL clignoté = Transfert des données
Off = Aucune connexion
 - 2 = DEL vert
DEL allumé: Vitesse 100 MBit
Off: Speed 10 MBit
- F non occupé
- G Interface parallèle
- H Sortie/entrée externe
- I Commutateur On/Off

Figure 10

Version droite (ILX 103/8, 104/8, 106/12, 106/24, 108/12)

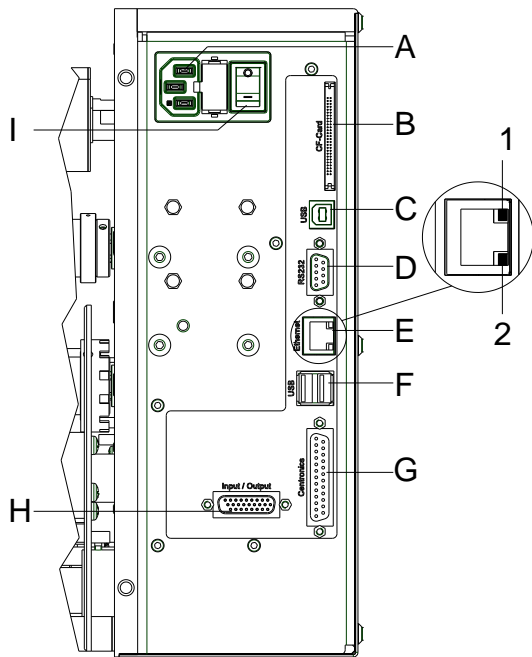

- A Alimentation sur secteur
- B Support Carte Compact Flash
- C Interface USB
- D Interface série RS-232
- E Interface Ethernet 10/100
- 1 = DEL orange
DEL allumé = Connexion active
DEL clignoté = Transfert des donnés
Off = Aucune connexion
- 2 = DEL vert
DEL allumé: Vitesse 100 MBit
Off: Speed 10 MBit
- F non occupé
- G Interface parallèle
- H Sortie/entrée externe
- I Commutateur On/Off

Figure 11

Version gauche (ILX 103/8, 104/8, 106/12, 106/24, 108/12)

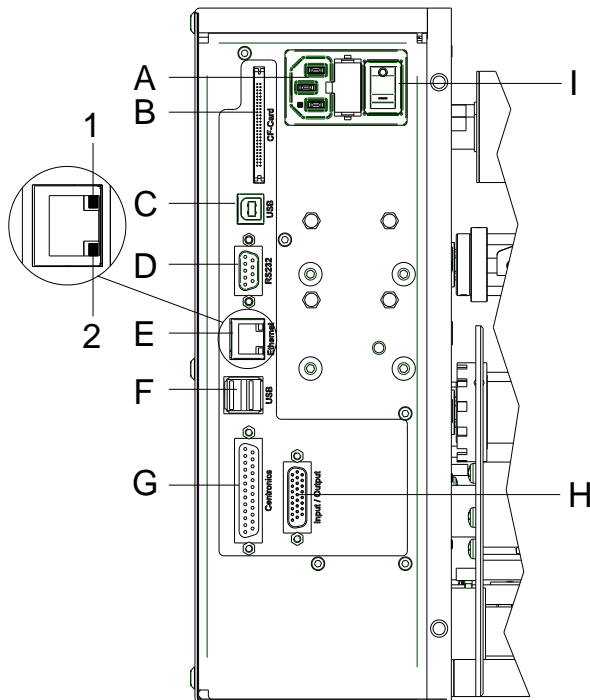

- A Alimentation sur secteur
- B Support Carte Compact Flash
- C Interface USB
- D Interface série RS-232
- E Interface Ethernet 10/100
- 1 = DEL orange
DEL allumé = Connexion active
DEL clignoté = Transfert des donnés
Off = Aucune connexion
- 2 = DEL vert
DEL allumé: Vitesse 100 MBit
Off: Speed 10 MBit
- F non occupé
- G Interface parallèle
- H Sortie/entrée externe
- I Commutateur On/Off

Figure 12

4.4 Allumer et éteindre le système d'impression

Quand toutes les connexions sont réalisées

- ⇒ Mettre en marche le système d'impression à l'aide de l'interrupteur.
Après avoir mis en marche le système d'impression, le menu principal apparaît, celui-ci indique le type d'imprimante, la date et l'heure actuelle.

4.5 Mettre en service

Après que tous les raccordements sont installés, mettre le système d'impression en marche.

Après avoir mettre en marche le système d'impression apparaît le menu principal, celui-ci indique le type d'appareil, la date et l'heure actuelle.

Insérer le rouleau d'étiquettes et le film transfert (voir le chapitre 5, page 31).

Démarrer la mesure dans le menu *Layout d'étiquette/Mesurer étiquette* (voir le chapitre 6.4 *Layout d'étiquette*, page 43).

Appuyer sur la touche [●] pour terminer la mesure.



REMARQUE!

Pour permettre une mesure correcte, au moins deux étiquettes entières doivent être sorties (pas pour des étiquettes continues).

Des faibles différences peuvent apparaître lors de la mesure de la longueur d'étiquette et de l'espace. Pour cette raison, les valeurs peuvent être ajustées manuellement dans le menu *Layout d'étiquette/Étiquette et Espace*.

5 Insertion du matériau

5.1 Insérer les étiquettes



REMARQUE!

Comme une décharge électrostatique peut abîmer la couche fine de la tête d'impression et d'autres pièces électroniques, il est conseillé d'utiliser uniquement que des étiquettes antistatiques. L'utilisation de matériaux inadéquats peut entraîner des dysfonctionnements et la garantie peut expirer.

ILX 56/8, 80/8,
54/12, 81/12

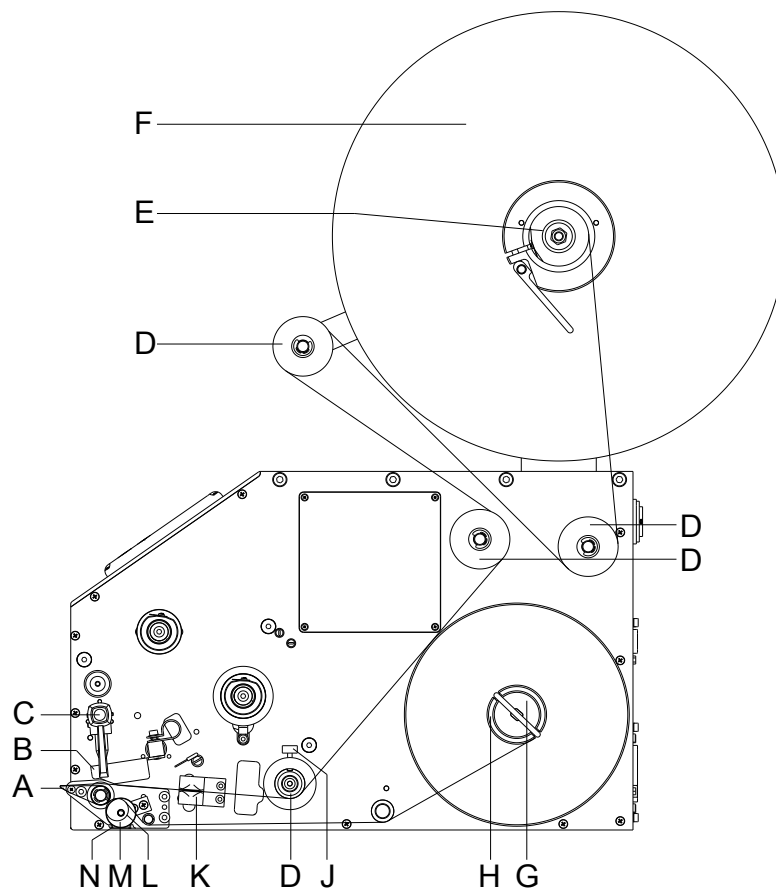



Figure 13

1. Pour déverrouiller la tête d'impression (B), tourner le levier (C) dans le sens inverse des aiguilles d'une montre.
2. Enlever la flasque extérieure (F).
3. Positionner le rouleau d'étiquettes avec un déroulement vers l'intérieur sur le dispositif de déroulement (E).
4. Remettre en place la flasque extérieure (F).
5. Faire passer les étiquettes au-dessous de l'axe de renvoi (D). Faire attention à ce que la bande passe dans la cellule (K).
6. Pour fermer la tête d'impression (B), tourner le levier (C) dans le sens des aiguilles d'une montre jusqu'à ce qu'il engage.

7. Ajuster la bague de réglage (J) du guide d'étiquettes sur la largeur de la bande d'étiquettes.
8. Appuyer sur la touche  pour activer une impression de test, ou démarrer une mesure de l'étiquette (voir le chapitre 6.4, page 43), pour déterminer la position exacte de début de l'étiquette.
9. Entrer la valeur de l'offset dans le menu *Distributeur E/S*.
10. Tirer le bouton (M) vers l'extérieur et pousser la batoude distributeur (N) en avant/à la baisse.
11. Enlever quelques étiquettes de la bande et passer la bande autour de la barre peel off (A) et le rouleau plastique (L).
12. Appuyer encore la batoude distributeur (N) vers le haut jusqu'à ce qu'elle engage.
13. Fixer la bande d'étiquettes avec le clip (G) sur l'enrouleur (H).

ILX 103/8, 104/8,
106/12, 106/24, 108/12

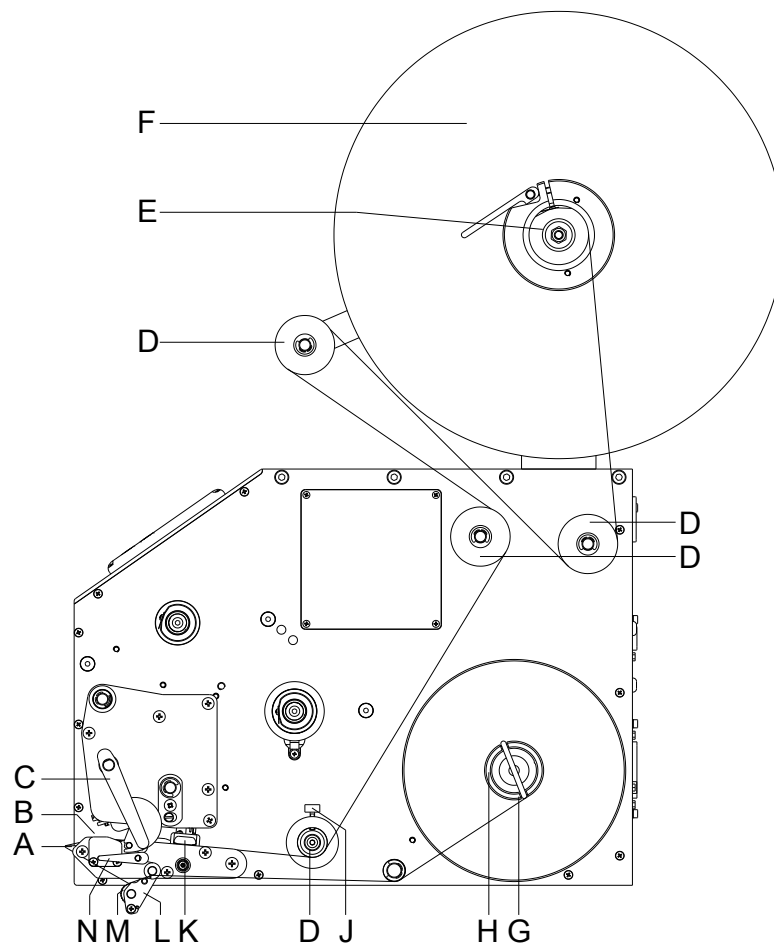



Figure 14

1. Pour déverrouiller la tête d'impression (B), tourner le levier (C) dans le sens inverse des aiguilles d'une montre.
2. Enlever la flasque extérieure (F).

3. Positionner le rouleau d'étiquettes avec un déroulement vers l'intérieur sur le dispositif de déroulement (E).
4. Remettre en place la flasque extérieure (F).
5. Faire passer les étiquettes au-dessous de l'axe de renvoi (D).
Faire attention à ce que la bande passe dans la cellule (K).
6. Pour fermer la tête d'impression (B), tourner le levier (C) dans le sens des aiguilles d'une montre jusqu'à ce qu'il engage.
7. Ajuster la bague de réglage (J) du guide d'étiquettes sur la largeur de la bande d'étiquettes.
8. Appuyer sur la touche  pour activer une impression de test, ou démarrer une mesure de l'étiquette (voir le chapitre 6.4, page 43), pour déterminer la position exacte de début de l'étiquette.
9. Entrer la valeur de l'offset dans le menu *Distributeur E/S*.
10. Tourner le levier (N) dans le sens des aiguilles d'une montre et déplacer la bascule distributeur (L) vers le bas.
11. Détacher quelques étiquettes du support et guider le support au-dessus du bord de distribution (A) et entre les rouleaux de matière plastique rainurés (M) et l'arbre de la bascule (L).
12. Appuyer encore la batoude distributeur (L) vers le haut jusqu'à ce qu'elle engage.
13. Fixer la bande d'étiquettes avec le clip (G) sur l'enrouleur (H).

5.2 Insérer le film transfert



REMARQUE!

Pour imprimer en mode transfert thermique on doit mettre en place un film transfert. Pour utiliser le système d'impression en mode thermique directe on ne doit pas mettre de film transfert dans le système d'impression. N'utiliser pas un film transfert plus étroit que le support d'impression. Si le film transfert est plus étroit que le support d'impression la tête reste en partie non protégée et risque de s'user prématurément.

ILX 56/8, 80/8, 54/12, 81/12

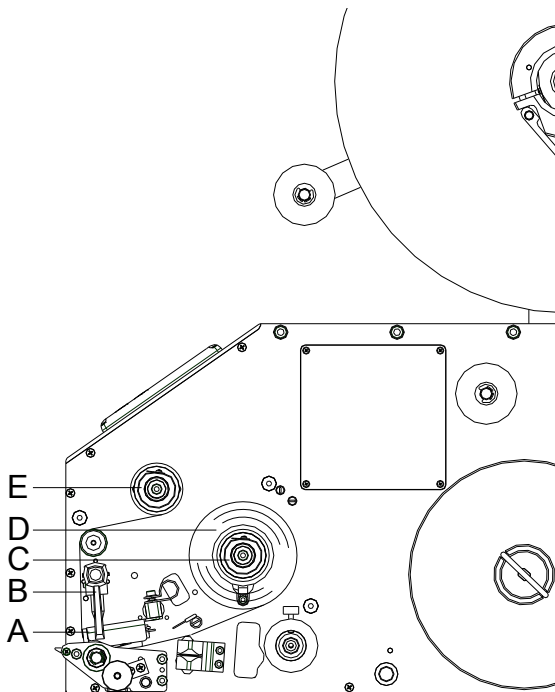

ILX 103/8, 104/8, 106/12, 106/24, 108/12

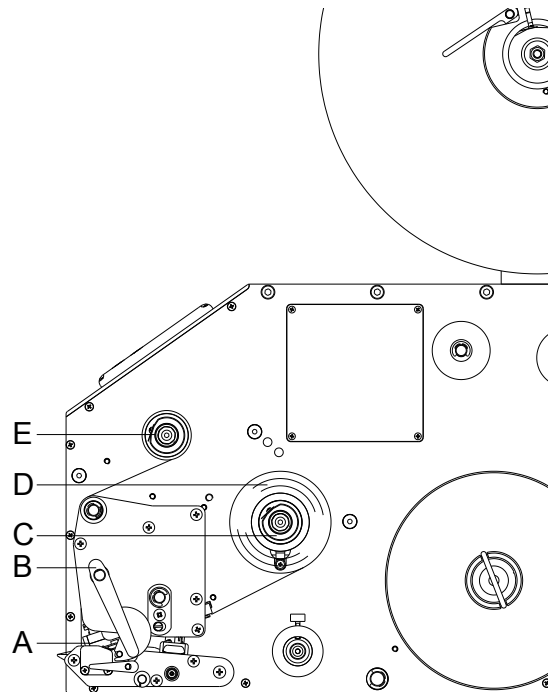

Figure 15



REMARQUE!

Avant de mettre en place un nouveau rouleau film transfert nous recommandons de nettoyer la tête d'impression avec le détergent pour la tête et le rouleau (97.20.002). La description peut être trouvée sur la page 84.

Veillez observer les recommandations de manipulation pour l'utilisation d'isopropanol (IPA). En cas de contact avec les yeux ou la peau, rincer abondamment à l'eau courante. En cas d'irritation persistante, consulter un médecin. Assurer une ventilation suffisante.

1. Pour déverrouiller la tête d'impression (A), tourner le levier noir (B) dans le sens inverse des aiguilles d'une montre.

**ATTENTION!**

Risque d'écorchures en insérant du film transfert et/ou en retirant le film transfert usagé!

⇒ Faire attention aux bords de la tôle élastique à ressorts!

2. Placer le rouleau du film transfert (D) avec un déroulement vers l'extérieur sur le dispositif de déroulement (C).
3. Pousser un mandrin vide de film transfert sur le rouleau d'enroulement (E) et passer le film transfert au-dessous de la tête d'impression.
4. Fixer le début du film transfert avec un ruban adhésif sur le mandrin vide (E). Faire attention au sens d'enroulement du film transfert qui est dans le sens inverse des aiguilles d'une montre.
5. Pour fermer la tête d'impression (A), tourner le levier noir (B) dans le sens des aiguilles d'une montre jusqu'à ce qu'il engage.

**REMARQUE!**

Comme une décharge électrostatique peut abîmer la couche fine de la tête d'impression et d'autres pièces électroniques, il est conseillé d'utiliser uniquement que des films transferts antistatique. L'utilisation de matériaux inadéquats peut entraîner des dysfonctionnements et la garantie peut expirer.

**ATTENTION!**

Rides en utilisant un film transfert avec le couleur à l'intérieur par un retour limité.

⇒ Utiliser toujours des rouleaux film transfert avec le couleur à l'extérieur.

















**ATTENTION!**

Influence du matériel électrostatique sur l'homme!

⇒ Utiliser le film de transfert antistatique car une décharge d'électricité électrostatique risquerait sinon de se produire lors du prélèvement.

6 Menu Fonction

6.1 Panneau de contrôle

	L'en-tête de l'écran graphique indique le type de système.
	L'écran graphique indique l'état actuel du système d'impression et de l'ordre d'impression, annonce des erreurs et indique dans le menu individuel les réglages de système d'impression.
	Retourner au menu principal. Démarrer une impression de test. Effacer un ordre d'impression arrêté.
	Accéder au menu Fonction. Menu Fonction: Retourner au précédent point de menu.
	Accéder au menu de quantité. Appuyer sur les touches  et  pour sélectionner le nombre des étiquettes à imprimer.
	Accéder au menu de la carte Compact Flash.
	Menu principal: Avance d'une étiquette vierge. Menu Fonction: Changer au prochain point de menu.
	Confirmer les réglages dans le menu de fonction. Arrêter et continuer un ordre d'impression courant. Effacer un ordre d'impression arrêté avec la touche  . Aucune autre étiquette de l'ordre d'impression n'est imprimée.
	Accéder dans le champ d'entrée précédent. Appuyer sur les touches  et  pour modifier les valeurs.
	Accéder dans le champ d'entrée suivant. Appuyer sur les touches  et  pour modifier les valeurs.
	Augmenter le chiffre à la position du curseur.
	Diminuer le chiffre à la position du curseur.

6.2 Structure des fonctions

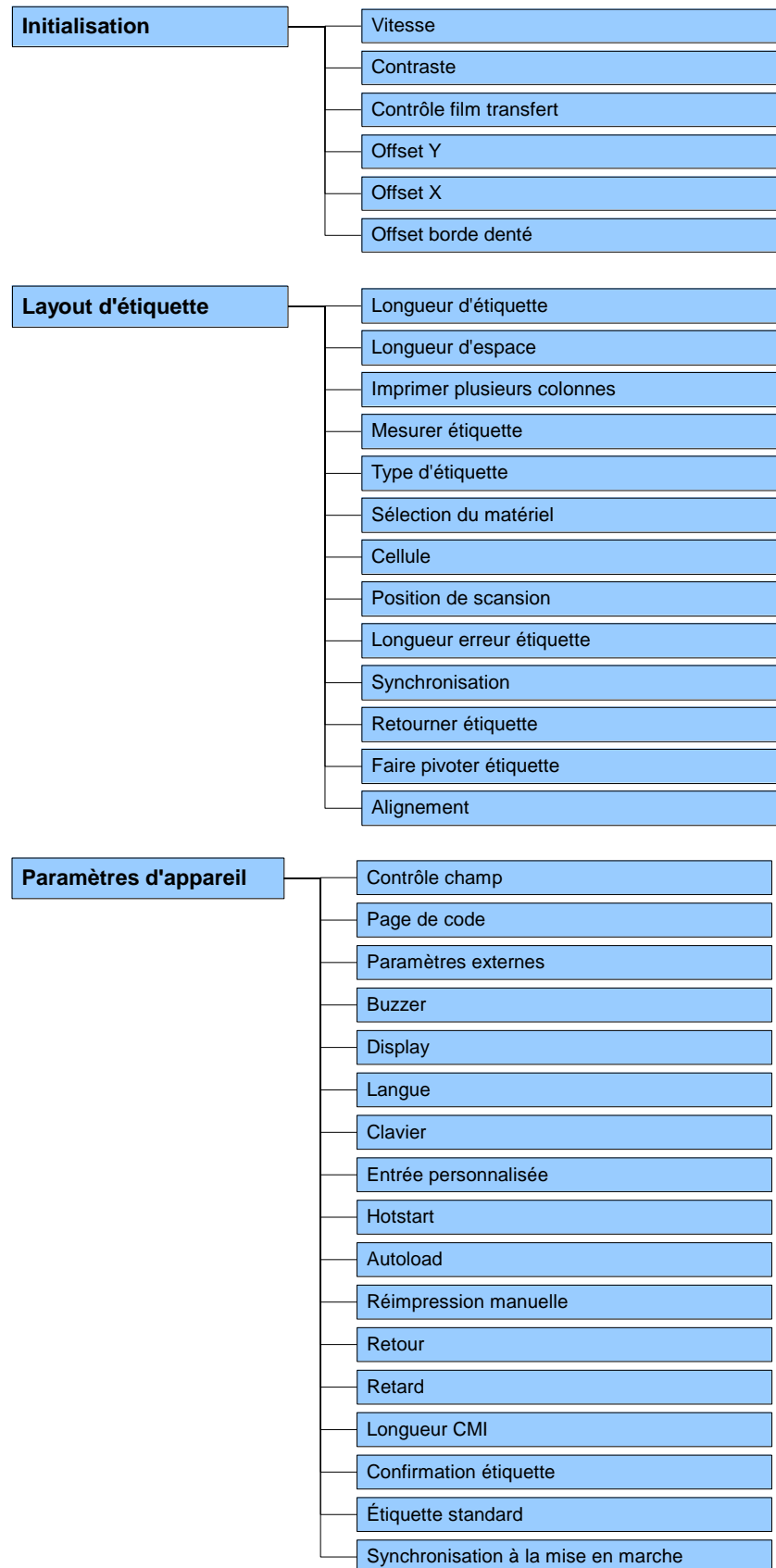

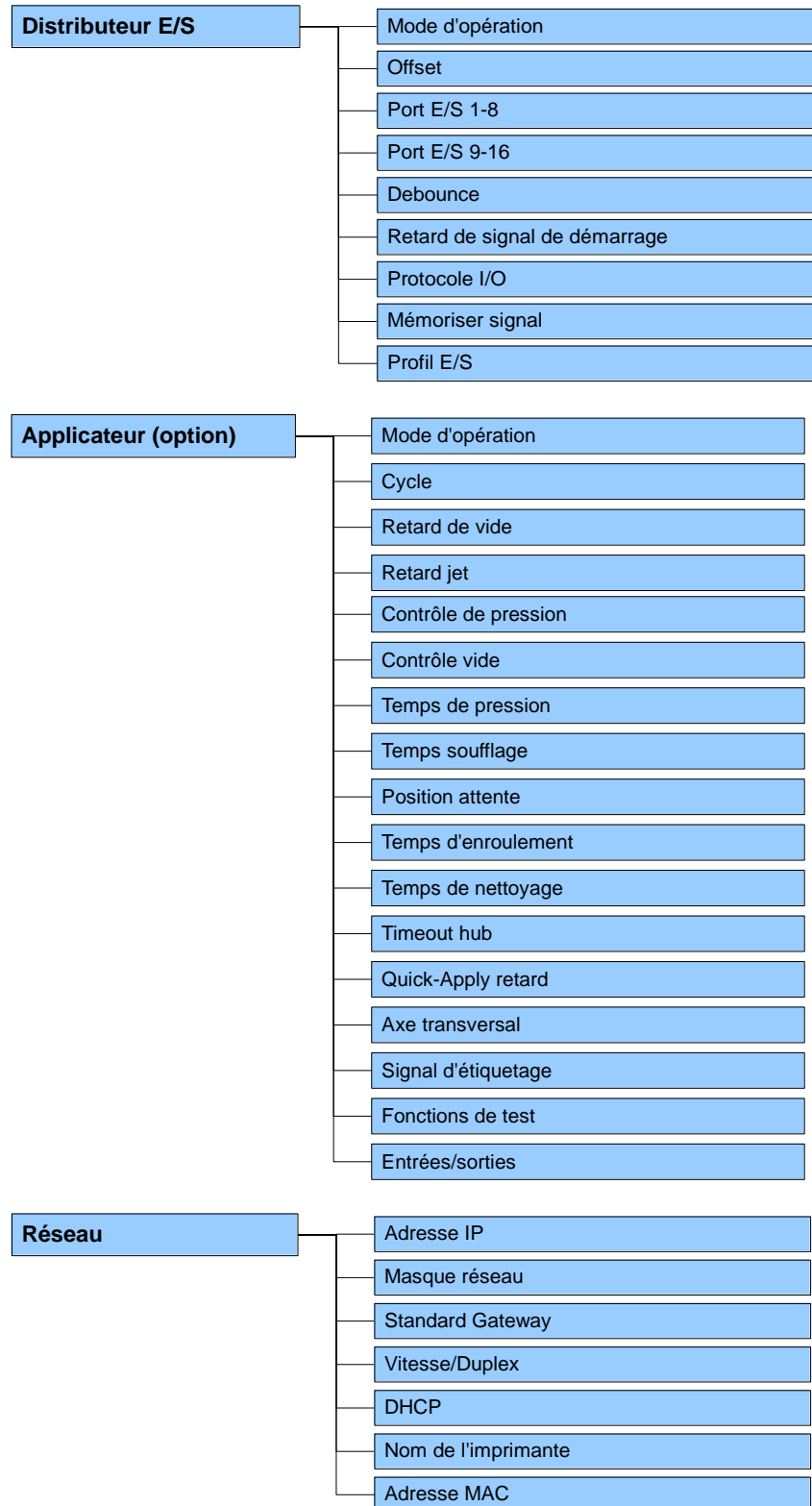

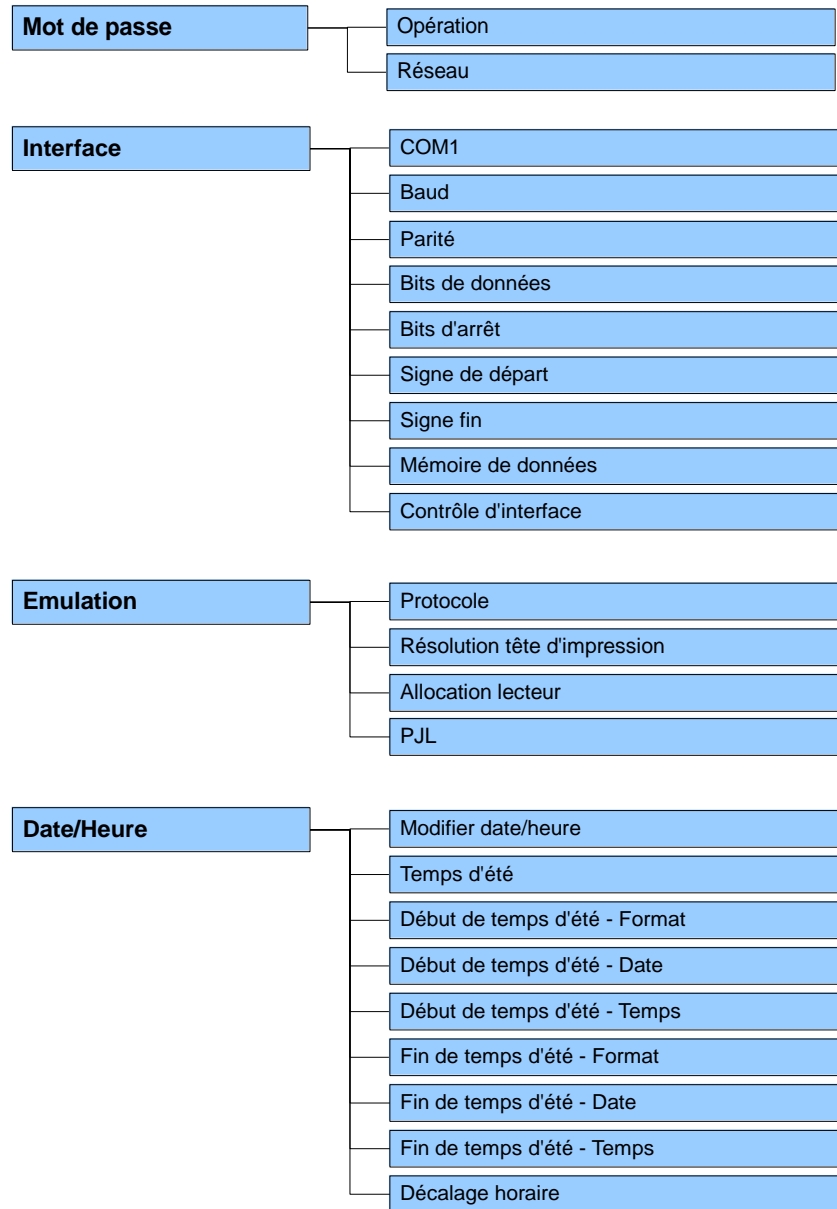

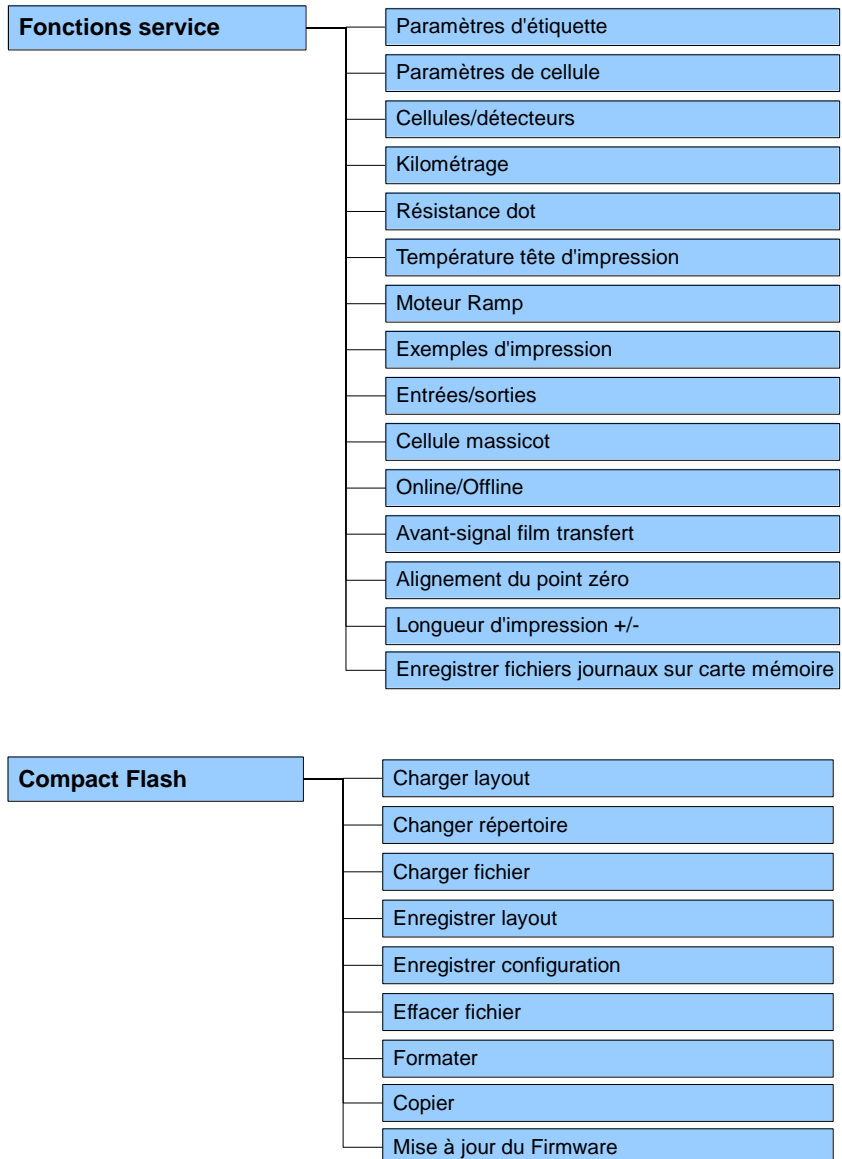



6.3 Initialisation

Mettre en marche le système d'impression et l'écran affiche le menu principal.

Appuyer sur la touche  pour accéder au menu Fonction.

Appuyer sur la touche  pour sélectionner le menu *Initialisation d'impression*.

Vitesse

Indication de la vitesse d'impression en mm/s (voir la section Données techniques, Seite 13). La vitesse d'impression peut être entrée pour chaque ordre d'impression à nouveau.

Le réglage pour la vitesse d'impression influence aussi les impressions de test.

Contraste

Indication de l'intensité d'impression lors de l'utilisation des différents matériaux, vitesses d'impression ou les contenus d'impression.

Valeurs possibles: 10 % ... 200 %.

Incrément: 10 %.

Appuyer sur la touche  pour accéder au menu suivant.

Contrôle film transfert

Il permet de contrôler si le rouleau film transfert est fini ou si le film transfert est cassé. L'ordre d'impression courant est interrompu et un Message d'erreur s'affiche à l'écran.

Off: Le contrôle film transfert est désactivé, c'est-à-dire le système d'impression continue d'imprimer sans message d'erreur.

On, sensibilité faible (default): Le système d'impression réagit environ 1/3 plus lentement sur la fin du film transfert.

On, sensibilité forte: Le système d'impression réagit immédiatement sur la fin du film transfert.

Appuyer sur la touche  pour accéder au menu suivant.

Déplacement Y

Indication du déplacement de la position zéro en mm.

Déplacement de l'impression complète en sens de marche de papier.

Avec des valeurs positives, l'impression dans le sens de marche de papier commence plus tard.

Valeurs possibles: -30.0 ... +90.0.

Appuyer sur la touche  pour accéder au menu suivant.

Déplacement X

Déplacement de l'impression complète de travers au sens de marche de papier.

Le déplacement n'est possible qu'aux bords de la zone d'impression et est déterminé par la largeur de la ligne focale dans la tête d'impression Valeurs possibles: -90.0 ... +90.0.

Appuyer sur la touche  pour accéder au menu suivant.

Bord denté

Indication de la valeur par laquelle la dernière étiquette d'un ordre d'impression est sortie en avant, au prochain départ d'impression l'étiquette reculera au début de l'étiquette. De cette manière, on peut arracher des étiquettes après la fin de l'ordre d'impression sans perdre des étiquettes par déchirement.

Défaut: 12 mm.

Valeurs possibles: 0 ... 50.0 mm.

6.4 Layout d'étiquette

Mettre en marche le système d'impression et l'écran affiche le menu principal.

Appuyer sur la touche  pour accéder au menu Fonction.

Appuyer sur la touche  jusqu'au menu *Layout d'étiquette*.

Appuyer sur la touche  pour sélectionner le menu.

Longueur étiquette

Indication de la longueur d'étiquette en mm (voir la section Données techniques, page 13).

Longueur espace

Indication de la distance entre deux étiquettes en mm (pas pour les étiquettes en continu).
Valeur minimale: 1 mm.

Appuyer sur la touche  pour accéder au menu suivant.

Impression en plusieurs colonnes

Indication de la largeur d'étiquette ainsi que de l'indication du nombre d'étiquettes se trouvant cote à cote sur la bande (voir le chapitre 11.1 Impression de plusieurs colonnes, page 103).

Appuyer sur la touche  pour accéder au menu suivant.

Mésurer étiquette

Appuyer sur la touche  pour démarrer la mesure. Le système d'impression arrête automatiquement après avoir terminé la mesure. Les valeurs mesurées sont indiquées et mémorisées.

Appuyer sur la touche  pour accéder au menu suivant.

Type d'étiquette

En standard, les étiquettes adhésives sont réglées. Appuyer sur la touche  pour sélectionner des étiquettes en continu. Si dans le menu longueur étiquette/espace une valeur pour l'espace est entrée, celle-ci est ajoutée à la longueur d'étiquette.

Appuyer sur la touche  pour accéder au menu suivant.

Sélection de matériel

Sélection du matériau de l'étiquette et du film transfert.





Appuyer sur la touche  pour accéder au menu suivant.

Cellule

Sélection de la cellule utilisée. On peut sélectionner la cellule transmission normale ou la cellule transmission inverse (voir le chapitre 11.4, page 107).

Scan position (SP)

Entrée de la longueur de l'étiquette en pourcentage à partir de cette valeur la fin de l'étiquette est cherchée. De ce fait, les marquages sur l'étiquette peuvent être sautés.

	Appuyer sur la touche  pour accéder au menu suivant.
Étiquette longueur d'erreur	Indication après combien de mm, dans le cas d'une erreur, un message doit apparaître à l'écran. Valeurs possibles: 1 mm ... 999 mm.
Synchronisation	On: Si une étiquette manque sur le papier de support un message d'erreur est affiché. Off: Étiquettes manquantes sont ignorées, c'est-à-dire qu'il y a une impression sur le support.
	Appuyer sur la touche  pour accéder au menu suivant.
Rétourner étiquette	L'étiquette s'imprime en mode miroir. Si la largeur de l'étiquette n'a pas été transférée au système d'impression, la largeur de défaut est utilisée, c'est-à-dire la largeur de la tête d'impression. Faire attention à ce que l'étiquette soit aussi large que la tête d'impression. Autrement cela pourrait causer des problèmes lors de la mise en page.
	Appuyer sur la touche  pour accéder au menu suivant.
Faire pivoter étiquette	Par défaut l'étiquette est imprimée en avant avec une rotation de 0°. Si la fonction est activée, l'étiquette est tournée de 180° et s'imprime dans le sens de la lecture.
	Appuyer sur la touche  pour accéder au menu suivant.
Alignement	L'alignement de l'étiquette est effectuée après 'retourner/faire pivoter étiquette', c.-à-d. l'alignement est indépendant des fonctions retourner et faire pivoter. A gauche: L'étiquette est alignée au bord gauche de la tête d'impression. Centré: L'étiquette est alignée au point central de la tête d'impression. A droite: L'étiquette est alignée au bord droit de la tête d'impression.

6.5 Paramètres d'appareil

Mettre en marche le système d'impression et l'écran affiche le menu principal.

Appuyer sur la touche  pour accéder au menu Fonction.

Appuyer sur la touche  jusqu'au menu *Paramètres d'appareil*.

Appuyer sur la touche  pour sélectionner le menu.

Contrôle de champ

Off: La mémoire de système d'impression est complètement supprimée.

Graphique reçu: Un graphique ou bien une police TrueType sont transmis une fois au système d'impression et sont mémorisés dans la mémoire interne. Lors des prochains ordres d'impression, il n'y a que les données modifiées qui sont transmises au système d'impression. Ici l'avantage est d'économiser le temps pour transmettre les données graphiques.

Les données graphiques créés par e système d'impression (les polices internes, les codes à barres, ...) sont générées uniquement si elles ont été modifiées.

Graphique effacer: Les graphiques ou bien les polices TrueType mémorisés dans la mémoire interne sont effacés mais pas les autres champs.

Restaurer graphique: Après la fin d'un ordre d'impression, au module d'impression l'ordre d'impression peut être commencé de nouveau. Toutes les graphiques et les polices TrueType sont imprimées à nouveau.



REMARQUE!

Exception: Avec l'impression de plusieurs colonnes, des colonnes pleines doivent toujours être imprimées (nombre de pièces toujours multiple des colonnes). Des colonnes effacées ne seront pas restaurées.

Appuyer sur la touche  pour accéder au menu suivant.

Page de code

Indication de la page de caractère utilisée par le système d'impression. Les possibilités suivantes sont disponibles:

Page de code 1252 langues d'Europe occidental (avant ANSI)

Page de code 437 alphabet anglais

Page de code 850 langue d'Europe occidental

Page de code 852 alphabet de langues slaves

Page de code 857 alphabet latin (turc)

Page de code 1250 langues d'Europe central

Page de code 1251 alphabet cyrillique







Page de code 1253 alphabet grec

Page de code 1254 alphabet latin (turc)

Page de code 1257 langues baltes

WGL4

Nous offrons le tableau sur des page de codes ci-dessus à notre Site Internet www.carl-valentin.de/Téléchargements.

- Appuyer sur la touche  pour accéder au menu suivant.
- Paramètres externes** **Seulement dimension étiquette:** Les paramètres pour la longueur des étiquettes, l'espace entre deux étiquettes et la largeur des étiquettes peuvent être transmis. Tous les autres paramètres doivent être faits directement à l'imprimante.
On: Il est possible de transmettre les paramètres comme par exemple la vitesse d'impression et le contraste via notre logiciel de création d'étiquettes au système d'impression. Les paramètres qui sont réglés auparavant directement sur le système d'impression ne sont plus pris en considération.
Off: Seul les réglages effectués directement sur le système d'impression sont pris en considération.
- Appuyer sur la touche  pour accéder au menu suivant.
- Buzzer** **On:** En appuyant sur une touche on peut entendre un signal acoustique. Valeurs possibles: 1 ... 7.
Off: On ne peut entendre le signal acoustique.
- Display** Paramètres du contraste de l'écran. Valeurs possibles: 45 ... 75.
- Appuyer sur la touche  pour accéder au menu suivant.
- Langue** Sélection de la langue dans laquelle les textes à l'écran sont indiqués. Actuellement les langues suivantes sont disponibles: allemande, anglaise, française, espagnole, finlandaise, tchèque, portugaise, néerlandaise, italienne, danoise, polonaise, grec, hongrois, russe, chinois (option), ukrainien, turc, suédois, norvégien, estonien.
- Appuyer sur la touche  pour accéder au menu suivant.
- Clavier** Sélection du mode que vous voulez utiliser sur votre clavier. À ce moment les modes suivantes sont disponibles: Allemand, Anglais, Français, Grec, Espagnol, Suédois, US américain et Russe.
- Appuyer sur la touche  pour accéder au menu suivant.
- Entrée personnalisée** **Off:** Il n'y a pas de question pour la variable personnalisée. Dans ce cas une valeur par défaut est imprimée.
On: La question de la variable personnalisée s'affiche uniquement avant l'impression à l'écran.
(Auto) Automatique: La question de la variable personnalisée et la quantité s'affiche après chaque layout.
Auto without quantity query (Automatique sans interrogation de la quantité): La question de la variable personnalisée s'affiche après chaque layout sans une interrogation supplémentaire de la quantité.
- Appuyer sur la touche  pour accéder au menu suivant.
- Hotstart** **On:** C'est possible de continuer un ordre d'impression interrompu après avoir allumé de nouveau le système d'impression (seulement si le système d'impression est équipé avec l'option carte Compact Flash).
Off: Après avoir éteint le système d'impression toutes les données se perdent (voir le chapitre 11.2, page 104).

Appuyer sur la touche  pour accéder au menu suivant.

Autoload

On: Une étiquette qui a été chargée une fois de la carte Compact Flash peut être chargée à nouveau automatiquement après un redémarrage du système d'impression.

Procédure: L'étiquette utilisée est enregistrée sur la carte CF. L'étiquette est chargée de la carte CF est imprimée. Après la mise hors tension et la mise en marche du système d'impression, l'étiquette est chargée automatiquement de la carte CF et peut être imprimée à nouveau. Appuyer sur la touche  pour démarrer une impression avec une quantité à imprimer.



REMARQUE!

L'étiquette qui a été utilisée pour la dernière fois de la carte CF est toujours chargée automatiquement après un redémarrage du système d'impression.

Off: Après un redémarrage du système d'impression, l'étiquette utilisée pour la dernière fois doit être chargée de nouveau manuellement de la carte CF.





REMARQUE!

Une utilisation commune des fonctions Autoload et Hotstart n'est pas possible. Pour une utilisation correcte de la fonction Autoload, le Hotstart doit être désactivé dans le système.

Appuyer sur la touche  pour accéder au menu suivant.

Réimpression manuelle

Oui: Si le système d'impression se trouve en mode arrêt (par ex. à cause d'une erreur), on peut réimprimer la dernière étiquette avec les touches  et .

Non: Seulement étiquettes vides (blancs) sont avancées.

Appuyer sur la touche  pour accéder au menu suivant.

Retour/Retard



Retour: Le retour dans le mode de distributeur a été optimisé. Maintenant, lors de l'offset d'avance, la prochaine étiquette est pré-imprimée si possible. De ce fait le retour étiquette n'est pas nécessaire et on gagne du temps.

Retard: Le temps de retard réglable est important uniquement pour le mode *Retour automatique* (voir chapitre 11, page 103).

Appuyer sur la touche  pour accéder au menu suivant.

Longueur CMI

Si l'impression dans l'étiquette est interrompue, il peut y avoir à la tête d'impression d'une interruption dans l'image d'impression une ligne blanche fine est visible). Pour éviter, une valeur pour le retour minimal peut être réglée (0 – 1 mm), par laquelle la bande d'étiquette est retirée. À la prochaine démarrage d'impression, le secteur libre est surimprimé. Le réglage de la valeur CMI est important uniquement pour le mode *Retour optimisé*.

- Appuyer sur la touche  pour accéder au menu suivant.
- Confirmation étiquette** **On:** Un nouvel ordre d'impression est imprimé après la confirmation à la machine.
Un ordre d'impression continu actif est imprimé tant que la confirmation n'a pas été effectuée à la machine.
Off: Il n'y a pas d'interrogation au display du système d'impression.
- Appuyer sur la touche  pour accéder au menu suivant.
- Étiquette standard** **On:** Si un ordre d'impression débute sans définition d'une étiquette précédente, l'étiquette standard est imprimée.
- A rectangular box containing the text: PDS 108/12 R, V1.50 (Build 0001), NO LABEL DATA.
- Off:** Si un ordre d'impression débute sans définition d'une étiquette précédente, un message d'erreur apparaît.
- Appuyer sur la touche  pour accéder au menu suivant.
- Synchronisation à la mise en marche** **Off:** La synchronisation est désactivée, c.-à-d. le mesurage et l'avance d'étiquette doivent être démarrés manuellement.
Mesurer: Après la mise sous tension de l'imprimante, le layout est automatiquement mesuré.
Avance: Après la mise en marche de l'appareil, le layout est synchronisé au début de layout. Pour cela une ou plusieurs layouts sont avancés.

6.6 Distributeur E/S



REMARQUE!

Pour l'utilisation du mode *Distributeur E/S* dans le système d'impression, un ordre d'impression doit être envoyé et le système d'impression doit se trouver en mode d'attente.

Mettre en marche le système d'impression et l'écran affiche le menu principal.

Appuyer sur la touche pour accéder au menu Fonction.

Appuyer sur la touche jusqu'au menu Distributeur E/S.

Appuyer sur la touche pour sélectionner le menu.

Sélectionner le mode d'utilisation sur la ligne supérieure.

Offset

Spécifier l'offset de distributeur E/S (ca. 18 mm) dans la ligne du bas.

Appuyer sur la touche accéder au mode d'utilisation suivant.

Modes d'utilisation

Off:

L'ordre d'impression est exécuté sans distribuer.

E/S statique:

Dans ce mode d'utilisation le signal input est exploité, c'est-à-dire que l'on imprime tant que le signal est maintenu. Dans ce mode, on prend en compte la quantité entrée au départ de l'impression. On ne tient pas compte de la valeur de l'offset entrée.

E/S statique continu:

Voir la description sous E/S statique.

Continu veut dire que l'on imprime jusqu'à ce que des nouvelles données soient transmises par l'interface. On ne tient pas compte de la valeur de l'offset entrée.

E/S dynamique:

Dans ce mode d'opération le signal externe est exploité dynamiquement, c'est-à-dire si le système d'impression se trouve en mode d'attente une seule étiquette est imprimée à chaque changement du signal. Après chaque impression, l'offset entré est exécuté (retour).

E/S dynamique continu:

Voir la description sous E/S dynamique.

Continu veut dire que l'on imprime jusqu'à ce que des nouvelles données soient transmises par l'interface.

Cellule:

Ici le système d'impression est contrôlé par la cellule. Le système d'impression imprime automatiquement une étiquette si l'opérateur prend l'étiquette au niveau du peel off. Dans ce mode, on prend en compte la quantité entrée au départ de l'impression.

Cellule continu:

Voir la description sous cellule.

Continu veut dire que l'on imprime jusqu'à ce que des nouvelles données soient transmises par l'interface.

Paramètres supplémentaires

Sélectionner le mode d'utilisation pour le distributeur et appuyer sur la touche  pour accéder aux paramètres supplémentaires.

Cellule à distributeur

- Valeur 1 = Indication du niveau de la cellule actuelle. Cet indication ne sert qu'au contrôle et n'est peut pas modifiée.
- Valeur 2 = Indication si une étiquette est trouvée (valeur = 1) ou n'est pas trouvée (valeur = 0). Cet indication sert au contrôle si la cellule pose réglée conduit à la reconnaissance d'étiquette correcte.
- Valeur 3 = Indication de la cellule pose (Défaut: 1.2).
- Valeur 4 = La puissance d'émission de capteur étiquette [1..255] Selon le matériaux d'étiquette (couleur), le niveau de capteur peut être adapté pour permettre une reconnaissance d'étiquette sûre (Défaut: 80).

**REMARQUE!**

La modification de cette valeur ne tient en considération qu'aux modes d'opération *Cellule* et *Cellule continue*.

Appuyer sur la touche  pour changer au prochain paramètre.

Port E/S 1-8 et Port E/S 9-16

Définition des fonctions de port. Pour chaque port, 2 signes indiquent le réglage actuel.

Le premier signe indique le suivant:

- I = Le port travail comme entrée (Input)
- O = Le port travail comme sortie (Output)
- N = Le port n'a pas de fonction (Not defined)

Les réglages ne peuvent pas être modifiés.

Le deuxième signe définit le suivant:

- + = Le niveau de signal actif est 'high' (1).
- = Le niveau de signal actif est 'low' (0).
- x = Le port est désactivé.
- & = La fonction est exécutée avec chaque change de niveau de signal.
- s = L'état peut être interrogé/influencé par l'interface.
La fonction interne de système d'impression est désactivée..

La modification du niveau signal est seulement pris en compte dans les modes d'utilisation E/S statique, E/S dynamique, E/S statique continu et E/S dynamique continu.

Appuyer sur la touche  pour accéder au prochain paramètre.

Debouncing

Indication du temps de l'anti-rebond de l'entrée distributeur.

Valeurs possibles: 0 ... 100 ms.

Dans le cas où le signal de départ n'est pas propre, on peut mettre un anti-rebond avec sur ce réglage.

Appuyer sur la touche  pour accéder au prochain paramètre.

Retard démarrage

Indication du retard de signal de départ.

Valeurs possibles: 0.00 ... 9.99.

Avec ce réglage on peut retarder le départ de l'impression.

Appuyer sur la touche  pour accéder au prochain paramètre.

Protocole E/S

Sélection de l'interface par laquelle les modifications des signaux d'entrée et des signaux de sortie (E/S) sont envoyées.

Appuyer sur la touche  pour accéder au prochain paramètre.

Mémoriser signal

On: Le signal de départ pour la prochaine étiquette peut déjà être envoyé pendant l'impression de l'étiquette en cours. Le signal est mémorisé par le système d'impression. Le système d'impression commence immédiatement après la fin de l'étiquette en cours l'impression de la prochaine étiquette. De cette manière on peut économiser du temps et la production peut être augmentée.

Off: Le signal de départ pour la prochaine étiquette ne peut être envoyé uniquement lorsque l'impression de l'étiquette en cours est achevée et que le système d'impression se trouve à nouveau dans l'état 'attendant' (sortie 'prêt'). Si le signal de départ est envoyé avant, celui-ci sera ignoré.

Appuyer sur la touche  pour accéder au prochain paramètre.

Profil E/S

Sélection des configurations disponibles *Std_Label* (configuration d'usine), *StdFileSelLabel* ou *APL*.

L'assignement est indiquée sur la prochaine page.

Liste des fonctions enregistrées pour le fichier *Std_Label*

1	Démarrage d'impression (Input)
2	Réimprimer l'étiquette imprimée en dernier
3	Reset compteur (Input)
4	Avec option applicateur: Démarrer à appliquer
5	Reset d'erreur (Input)
6	Annuler tout travail d'impression (Input)
7	Pré-fin étiquette (Entrée)
8	Signal de libération externe (Entrée)
9	Erreur (Output)
10	Ordre d'impression actif (Output)
11	Avec cellule distributeur: Étiquette existante à la cellule distributeur (sortie)
12	Impression unique (Sortie)
13	Prêt (Output)
14	Avec option applicateur Prêt à appliquer (sortie)
15	Seulement option scanner: Code à barre non lisible (Sortie)
16	Fin de film transfert / Fin d'étiquettes

**Liste des fonctions
enregistrées pour le
fichier *StdFileSellLabel***

1	Démarrage d'impression (Input)
2	Reset d'erreur (Input)
3*	Numéro de fichier à charger Bit 0 (Input)
4*	Numéro de fichier à charger Bit 1 (Input)
5*	Numéro de fichier à charger Bit 2 (Input)
6*	Numéro de fichier à charger Bit 3 (Input)
7*	Numéro de fichier à charger Bit 4 (Input)
8*	Numéro de fichier à charger Bit 5 (Input)
9	Erreur (Output)
10	Ordre d'impression actif (Output)
11	Avec cellule distributeur: Étiquette existante à la cellule distributeur (sortie)
12	Impression en cours (sortie)
13	Prêt (sortie)
14	Aucune fonction
15	Seulement option scanner: Code à barre non lisible (Sortie)
16	Mise en garde film transfert (sortie)

* Les fichiers doivent être enregistrés dans la carte CF dans le répertoire des utilisateurs (voir le chapitre 8.4, page 73).

Les fichiers doivent commencer par 1 ou 2 chiffres (1_Etikett.prn, 02_Etikett.prn).

Les fichiers peuvent être enregistrés avec une extension de fichier.

Dans les états du système d'impression 'prêt', 'attendant' ou 'stop', un nouveau fichier peut être chargé. L'ordre d'impression est démarré après la charge et un ordre d'impression déjà existant est supprimé.

Le signal d'entrée 000000 ne charge pas de fichier et ne supprime pas d'ordre d'impression déjà existant.

**Liste des fonctions
enregistrées pour le
fichier *APL***

1	Démarrage d'impression (Input)
2	Réimprimer l'étiquette imprimée en dernier (entrée)
3	Reset compteur (entrée)
4	Avec option applicateur: Démarrer à appliquer
5	Reset d'erreur (entrée)
6	Annuler tout travail d'impression (entrée)
7	Aucune fonction
8	Aucune fonction
9	Erreur (sortie)
10	Ordre d'impression actif (sortie)
11	Avec cellule distributeur: Étiquette existante à la cellule distributeur (sortie)
12	Impression en cours (sortie)
13	Prêt (sortie)
14	Avec option applicateur: Prêt à appliquer (sortie)
15	Avec option applicateur: Patin en position d'impression (sortie)
16	Mise en garde film transfert (sortie)

6.7 Réseau

Mettre en marche l'imprimante et l'écran affiche le menu principal.

Appuyer sur la touche  pour accéder au menu Fonction.

Appuyer sur la touche  jusqu'au menu *Réseau*.

Appuyer sur la touche  pour sélectionner le menu.

Adresse IP (DHCP)

Chaque participant doit disposer une long, spécifique adresse de 32 bit. L'adresse IP est séparée par des points et est organisée dans quatre parties. Chaque partie a une liste de numéros de 0 ... 255.

Masque réseau (DHCP)

En relation avec l'adresse IP de l'imprimante, la masque réseau spécifie quelles adresses IP sont recherchées par l'imprimante dans le propre réseau.

Standard Gateway (DHCP)

L'adresse IP de gateway de réseau. Si celui-ci a été obtenu sur DHCP, les lettres DHCP sont indiquées en parenthèses.

Vitesse et Duplex

Auto:	Réglage par défaut. La vitesse est reconnue automatiquement. Généralement, cette procédure est très fiable. Le réglage ne doit pas être modifié dans la plupart des cas.
10 MBit demi:	Vitesse 10 MBit/s – demi-duplex procédé de transmission.
10 MBit plein:	Vitesse 10 MBit/s – plein duplex procédé de transmission.
100 MBit demi:	Vitesse 100 MBit/s – demi-duplex procédé de transmission.
100 MBit plein:	Vitesse 100 MBit/s – plein duplex procédé de transmission.

DHCP

DHCP permet d'obtenir automatique des paramètres de réseau, l'adresse IP, la masque réseau et le standard gateway d'un serveur DHCP qui doit être installé dans le réseau.

Nom d'imprimante

Le nom de l'imprimante installée dans le réseau. Le nom d'imprimante en relation avec le DHCP peut être utilisé pour appeler l'imprimante. Si le DHCP est actif et le nom d'imprimante est modifié, l'imprimante se déconnecter au serveur DHCP et après l'imprimante se inscrire encore. Après une modification de nom de l'imprimante, l'imprimante peut avoir une nouvelle adresse IP.

Adresse MAC

Cet écran indique l'adresse MAC (Media Access Control). L'adresse MAC est l'adresse hardware de chaque adaptateur de réseau et sert à l'identification claire de l'imprimante dans le réseau.

6.8 Mot de passe

Mettre en marche l'imprimante et l'écran affiche le menu principal.

Appuyer sur la touche  pour accéder au menu Fonction.

Appuyer sur la touche  jusqu'au menu *Mot de passe*.

Appuyer sur la touche  pour sélectionner le menu.

Sur un mot de passe, différentes fonctions peuvent être bloquées pour l'opérateur. Il y a des différentes applications lors desquelles une protection de mot de passe peut être utilisée utile. Pour assurer la flexibilité de la protection par mot de passe les fonctions de l'imprimante sont divisées en plusieurs groupes de fonction.

Avec les groupes de fonction différents, la flexibilité de la protection par mot de passe est assurée. Ainsi l'imprimante peut être ajustée à sa fonction actuelle parce que seulement certaines fonctions sont bloquées.

Opération

Mot de passe

Entrée d'un mot de passe numérique à quatre chiffres.

Appuyer sur la touche  pour accéder au menu suivant.

Protection menu Fonction

Les paramètres d'impression peuvent être modifiés dans le menu de fonction (contraste, vitesse, mode, ...). La protection par mot de passe empêche d'effectuer les modifications des paramètres d'impression.

Appuyer sur la touche  pour accéder au menu suivant.

Protection liste des favoris

La protection par mot de passe évite l'accès sur le menu de la liste des favoris.

Appuyer sur la touche  pour accéder au menu suivant.

Protection carte mémoire

Avec les fonctions de la carte mémoire on peut mémoriser, charger, ... des étiquettes. Ici la protection par mot de passe doit différencier si aucune fonction ou seulement la fonction lire est autorisée.

Accès complet: Pas de protection de passe

Lecture seule: Accès seulement lisant possible

Protégé: Accès bloqué

Appuyer sur la touche  pour accéder au menu suivant.

Protection impression

Si l'imprimante est connectée à un PC il pourrait être avantageux que l'opérateur ne puisse pas démarrer l'impression manuellement. Donc la protection par mot de passe empêche une impression manuelle.

Pour activer une fonction bloquée, il doit d'abord entrer le mot de passe correct. Si la correct mot de passe a été, la fonction désirée peut être démarrée.

Réseau

Mot de passe

Entrée d'un mot de passe à 15 chiffres. L'entrée peut se composer d'alphabétiques et des caractères spéciaux.

Appuyer sur la touche  pour accéder au menu suivant.

Protection HTTP

La communication sur HTTP peut être évitée.

Appuyer sur la touche  pour accéder au menu suivant.

Protection Telnet

Les réglages du service Telnet ne peuvent pas être modifiés.

Appuyer sur la touche  pour accéder au menu suivant.

Protection l'accès à distance

L'accès sur un port HMI externe peut être empêché.

Pour activer une fonction bloquée, il doit d'abord entrer le mot de passe correct. Si la correct mot de passe a été, la fonction désirée peut être démarrée.

6.9 Interface

Mettre en marche le système d'impression et l'écran affiche le menu principal.

Appuyer sur la touche  pour accéder au menu Fonction.

Appuyer sur la touche  jusqu'au menu *Interface*.

Appuyer sur la touche  pour sélectionner le menu.

COM1 / Baud / P / D / S

COM1:

0 - Port série Off

1 - Port série On

2 - Port série On; mais en cas d'une erreur de transmission il n'y a pas de message d'erreur.

Baud:

Indication du nombre de Bits transmis par seconde.

Valeurs possibles: 1200, 2400, 4800, 9600, 19200, 38400, 57600 et 115200.

P = Parité:

N - Non parité; E - Pair (even); O - Impair (odd)

Faire attention à ce que les réglages soient identique entre le système d'impression et l'ordinateur.

D = Bits de données:

Réglage des bits de données.

Valeurs possibles: 7 ou 8 Bits.

S = Bits d'arrêt:

Indication des bits d'arrêt entre les bytes.

Valeurs possibles: 1 ou 2.

Appuyer sur la touche  pour accéder au menu suivant.

Signe de départ/fin

SOH: Début de trame → Hex-Format 01

ETB: Fin de trame → Hex-Format 17

Sur le système d'impression, on peut choisir deux signes départ / fin différents. Normalement, on utilise pour SOH = 01 HEX et pour ETB = 17 HEX. Mais il y a des PC (AS400) qui ne peuvent pas utiliser ces signes et pour cette raison on peut passer sur SOH = 5E HEX et ETB = 5F HEX.

Appuyer sur la touche  pour accéder au menu suivant.

Mémoire données

Défaut: Après avoir démarré un ordre d'impression, le système d'impression peut recevoir des données jusqu'à ce que le buffer d'impression soit plein.

Elargit: Pendant un ordre d'impression, les données sont reçues et traitées en même temps.

Off: Tant qu'un ordre d'impression est en cours, le système d'impression ne peut pas recevoir de données.

Appuyer sur la touche  pour accéder au menu suivant.

Contrôle interface

Vérification si des données sont transférées sur l'interface.

Appuyer sur les touches  et  pour sélectionner 'Général' (On).

Appuyer sur la touche  et les données qui sont envoyées sur un port arbitraire (COM1, LPT, USB, TCP/IP) sont imprimées.

6.10 Emulation

Après la mise sous tension du système d'impression, l'écran affiche le menu principal.

Appuyer sur la touche  pour accéder au menu Fonction.

Appuyer sur la touche  jusqu'au menu *Emulation*.

Appuyer sur la touche  pour sélectionner le menu.

Protocole

CVPL: Carl Valentin Programming Language

ZPL: Zebra® Programming Language

Changement entre le protocole CVPL et le protocole ZPL II®.

Appuyer sur la touche  pour confirmer la sélection.

Le système d'impression exécute un redémarrage et après l'appareil convertis en interne les commandes ZPL II® en commandes CVPL et celles-ci seront exécutées par le système d'impression.

Dans le menu protocole, appuyer sur la touche  pour accéder au menu suivant.

Résolution de tête d'impression

Avec l'émulation ZPL II® active, la résolution de la tête d'impression du système d'impression émulée doit être réglée.

Exemple: 11.8 Dot/mm (= 300 dpi).



REMARQUE!

Si la résolution de l'imprimante Zebra II® et l'appareil Valentin est différente, la taille des objets (par ex. textes, graphiques) ne correspondra pas précisément.

Appuyer sur la touche  pour accéder au menu suivant.

Allocation lecteur

L'accès aux lecteurs Zebra®

B: Carte CF

E: Lecteur Flash

R: Disque RAM (lecteur standard, si non pas indiqué)

a re-routé sur les lecteurs Valentin correspondants

A: CF

R: Disque RAM

U: Clé USB

Cela peut être nécessaire si l'espace disponible sur le disque RAM (actuellement 512 KByte) ne suffit pas ou si des fonts bitmap sont téléchargés au système d'impression et doivent être enregistrés en permanent.



REMARQUE!

Puisque les fonts internes dans les imprimantes Zebra® n'existent pas dans les appareils Valentin, cela peut causer de faibles différences dans l'image du texte.

Appuyer sur la touche  pour accéder au menu suivant.

PJL (Printer Job Language)

Le traitement des commandes PJL (Hewlett Packard® Print Job Language) peut être activé/désactivé. Les informations d'état concernant l'ordre d'impression peuvent être demandées.

6.11 Date & Heure





Après la mise sous tension du système d'impression, l'écran affiche le menu principal.

Appuyer sur la touche  pour accéder au menu Fonction.

Appuyer sur la touche  jusqu'au menu *Date/Heure*.

Appuyer sur la touche  pour sélectionner le menu.

Modification de la date et de l'heure

La première ligne de l'écran indique la date actuelle et la deuxième ligne l'heure actuelle. Appuyer sur les touches  et  pour arriver au prochain champ. Utiliser les touches  et  pour augmenter et/ou diminuer des valeurs indiquées.

Appuyer sur la touche  pour accéder au menu suivant.

Heure d'été

On: Le système d'impression passe automatiquement à l'heure d'été ou bien d'hiver.

Off: L'heure d'été n'est pas automatiquement détectée et convertie.

Appuyer sur la touche  pour accéder au menu suivant.

Début de l'heure d'été - Format

Sélectionnez le format d'entrer du passage à l'heure d'été. L'exemple montre le réglage par défaut (format européen).

DD = jour WW = semaine WD = jour de semaine

MM = mois YY = année next day = est pris en compte que le lendemain

Appuyer sur la touche  pour accéder au menu suivant.

Début de l'heure d'été - Date

Entrée la date du passage à l'heure d'été. Cette entrée se réfère au format sélectionné auparavant.

Appuyer sur la touche  pour accéder au menu suivant.

Début de l'heure d'été - Heure

Entrée de temps à lequel le temps d'été doit être commencé.

Appuyer sur la touche  pour accéder au menu suivant.

Début de l'heure d'hiver - Format

Sélectionnez le format d'entrer du passage à l'heure d'hiver.

Appuyer sur la touche  pour accéder au menu suivant.

Début de l'heure d'hiver - Date

Entrée la date du passage à l'heure d'hiver. Cette entrée se réfère au format sélectionné auparavant.

Appuyer sur la touche  pour accéder au menu suivant.

Début de l'heure d'hiver - Heure

Entrée l'heure du passage à l'heure d'hiver.

Appuyer sur la touche  pour accéder au menu suivant.

Décalage horaire

Entrée le décalage horaire en heures et minutes lors du passage heure d'été/heure d'hiver.

6.12 Fonctions service



REMARQUE!

Pour que le distributeur ou bien le fabricant de système d'impression soit à même d'offrir son soutien, en cas de panne, les informations nécessaires comme par exemple les paramètres réglés, peuvent être lues directement à l'unité de contrôle.

Après la mise sous tension du système d'impression, l'écran affiche le menu principal.

Appuyer sur la touche  pour accéder au menu Fonction.

Appuyer sur la touche  jusqu'au menu *Fonctions service*.

Appuyer sur la touche  pour sélectionner le menu.

Paramètres d'étiquette

Indication des paramètres étiquette en Volt.

A: Indication de la valeur minimale.

B: Indication de la valeur maximale.

C: Indication de la valeur pour le seuil de commutation qui est déterminé lors de la mesure et peut être modifié.

Appuyer sur la touche  pour accéder au menu suivant.

Réglages des cellules

Permet de régler les niveaux de la cellule.

En cas de problèmes lors de la mesure ou le positionnement de l'étiquette, entrer les niveaux pour la cellule étiquette manuellement. Assurez-vous d'avoir une amplitude importante (pour l'étiquette >3 V, pour l'espace <1 V).

Appuyer sur la touche  pour accéder au menu suivant.

Paramètres des cellules

TLS: Indication du niveau de la cellule transmission en Volt.

RLS: Indication du niveau de la cellule réflexion en Volt.

SLS: Indication du niveau de la cellule distributeur en Volt.

TR: Indication de l'état de la cellule film transfert (0 ou 1).

Appuyer sur la touche  pour accéder au menu suivant.

Kilométrage







D: Indication du kilométrage de la tête d'impression mètres.

G: Indication du kilométrage de la mécanique en mètres.

Appuyer sur la touche  pour accéder au menu suivant.

Résistance dot

Pour obtenir une bonne impression, il faut régler après un changement de la tête d'impression la valeur ohmique indiquée sur la tête d'impression.

Température de la tête d'impression	<p>Appuyer sur la touche  pour accéder au menu suivant.</p> <p>Indication de la température de la tête d'impression. Normalement la température de tête d'impression est la même que la température ambiante. Dans le cas où la température de tête d'impression est trop haute, le travail d'impression en cours est interrompu et un message d'erreur est indiqué sur l'écran du système d'impression.</p>
Moteur Ramp	<p>Appuyer sur la touche  pour accéder au menu suivant.</p> <p>Cette fonction est souvent réglée en utilisant des vitesses d'impression plus rapides parce qu'on peut éviter le déchirement du film transfert.</p> <p>Plus la valeur '++' est réglée haut, plus l'avance du moteur accélère lentement.</p> <p>Plus la valeur '--' est réglée bas, plus l'avance du moteur freine rapidement.</p>
Exemples d'impression	<p>Appuyer sur la touche  pour accéder au menu suivant.</p> <p>Paramètres: Impression de tous les paramètres comme par exemple vitesse, matériel d'étiquette et du film transfert etc.</p> <p>Codes à barres: Impression de tous les codes à barres disponibles.</p> <p>Fonts: Impression de toutes les polices bitmap et vectoriels.</p>
Entrées	<p>Appuyer sur la touche  pour accéder au menu suivant.</p> <p>Affichage du niveau du signal Entrées qui indique que le signal de l'impression est démarrée. L'affichage dépend de <i>Profil E/S</i> sélectionné (voir la page 51).</p> <p>0 = Low 1 = High</p>
Sorties	<p>Appuyer sur la touche  pour accéder au menu suivant.</p> <p>Affichage du niveau du signal Sorties qui indique que le signal de l'impression est démarrée. L'affichage dépend de <i>Profil E/S</i> sélectionné (voir la page 51).</p> <p>0 = Low 1 = High</p>
Niveau E/S	<p>Appuyer sur la touche  pour accéder au menu suivant.</p> <p>Des résultats signalétiques sont comptés et protocollés également dans la mémoire RAM. Le protocole se perd après mettre l'appareil hors marche.</p> <p>RInt = Real Interrupts Les impulsions entrée de démarrage sont comptés directement à l'Interrupt.</p> <p>Dbnc = Debounced Les impulsions d'entrée de démarrage plus longues que le temps de debounce sont comptées. Seulement ces impulsions de démarrage peuvent conduire à une impression. Si l'impulsion de démarrage est trop courte, pas d'impression est déclenchée. Reconnaissable au fait que RInt est compté, Dbnc pas.</p>

NPrn = Not Printed

Les impulsions d'entrée de démarrage sont comptés qui n'ont pas conduit à une impression. Causes pour cela: aucun ordre d'impression actif, ordre d'impression arrêté (manuellement ou à cause d'une erreur) ou le système d'impression est encore actif avec traiter un ordre d'impression.

PrtStrtReset = Réinitialise tous les compteurs.

PrtStrtTime = Longueur mesurée de la dernière impulsion de démarrage en ms.

Appuyer sur la touche  pour accéder au menu suivant.

Cellule massicot

- 1 - L'imprimante est équipée avec un massicot.
- 0 - L'imprimante n'est pas équipée avec un massicot.

Cutter Home

- 1 - Le massicot se trouve dans la position initiale et est prêt pour couper.
- 0 - Le massicot ne se trouve pas dans la position initiale et on doit la mettre dans cette position avant le coupage peut être déclenché.

Appuyer sur la touche  pour accéder au menu suivant.

Online / Offline

Cette fonction est activée par exemple si le film transfert doit être changé. Il permet d'éviter qu'un ordre d'impression soit traité bien que le système d'impression ne soit pas prêt. Si cette fonction est active, appuyer sur la touche  pour passer du mode Online au mode Offline. L'état est indiqué à l'écran.

Défaut: Off

Online: Les données peuvent être reçues par les interfaces. Les touches du clavier interne ne sont qu'actives que lorsqu'on passe avec la touche  dans le mode Offline.

Offline: Les touches de clavier interne sont toujours actives mais les données reçues ne sont plus traitées. Si le système d'impression est encore en mode Online, des nouveaux ordres d'impression peuvent être encore reçus.

Appuyer sur la touche  pour accéder au menu suivant.

Signal film = Pré-fin film transfert

Avant la fin du film transfert, un signal apparaît sur la sortie.

Diamètre pré-fin film transfert

Réglage du diamètre du rouleau film transfert pour l'avertissement. Dans le cas où vous entrez une valeur en mm, un signal apparaît sur OUTPUT2 lorsque que le diamètre est atteint (mesuré au rouleau film transfert).

Mode de pré-fin film transfert

Avertissement: Lors de la réalisation du diamètre pré-fin film transfert, la sortie E/S correspondante est fixé.

Vitesse réduite: La vitesse sur laquelle la vitesse d'impression doit être réduite.

Erreur: Le système d'impression s'arrête lors de la réalisation du diamètre pré-fin film transfert avec le message 'trop peu de film transfert'.

Vitesse d'impression réduite

Réglage de la vitesse d'impression réduite en mm/s. Cela peut être réglé dans les limites de la vitesse normale.

Appuyer sur la touche  pour accéder au menu suivant.

Alignement du point zéro en direction Y

Indication de la valeur en 1/100 mm.

Après le changement de la tête d'impression, si l'impression ne se fait pas à la même position sur l'étiquette, cette différence peut être corrigée dans la direction d'impression.



REMARQUE!

La valeur pour l'alignement du point zéro est ajustée départ usine. Cet alignement ne peut être ajusté à nouveau qu'au changement de la tête d'impression par le personnel de maintenance.

Appuyer sur la touche  pour accéder au menu suivant.

Alignement du point zéro en direction X

Indication de la valeur en 1/100 mm.

Après le changement de la tête d'impression, si l'impression ne se fait pas à la même position sur l'étiquette, cette différence peut être corrigée transversalement à la direction d'impression.



REMARQUE!

La valeur pour l'alignement du point zéro est ajustée départ usine. Cet alignement ne peut être ajusté à nouveau qu'au changement de la tête d'impression par le personnel de maintenance.

Appuyer sur la touche  pour accéder au menu suivant.

Longueur d'impression +/-

Indication de la correction de layout d'impression en pourcent.

Par des influences mécaniques (par ex. dimension de rouleau) le layout d'Impression peut être imprimé agrandi aussi bien que réduit par rapport à la taille originale.

Valeurs possibles: +10.0 % ... -10.0 %

Appuyer sur la touche  pour accéder au menu suivant.

Enregistrer fichiers journaux sur carte mémoire

Le système d'impression enregistre interne des événements différents. Dans le cas de service, la source d'erreur peut être localisée plus rapidement.

Sur cette commande, différents fichiers d'enregistrement (log) sont enregistrés sur un support de stockage existant (carte mémoire). Après le message 'Terminé', le support de stockage peut être enlevé.

Les fichiers se trouvent dans le répertoire 'log':

LogMemErr.txt: Erreurs enregistrées avec des informations supplémentaires comme p. ex. date/heure et nom fichier/numéro ligne (pour des développeurs).

LogMemStd.txt: Enregistrement des événements choisis.

LogMemNet.txt: Les données dernièrement envoyées par port 9100.

Parameters.log: Tous paramètres d'imprimante sous une forme lisible.

TaskStatus.txt: Les états de toutes imprimantes des tâches.

Les fichiers *LogMemErr.txt* et *LogMemStd.txt* ont écrits en rond, c.-à-d. des contenus anciens sont écrasés. L'entrée enregistrée pour la dernière fois est marquée avec „---„

6.13 Menu principal

Mettre en marche le système d'impression et l'écran graphique indique le menu principal. Ce menu indique informations comme par exemple le type d'appareil, la date et l'heure actuelle, le numéro de version de logiciel résident utilisé etc.

L'indication sélectionnée n'est indiquée que pour un temps court, ensuite l'affichage retourne à la première information.

Appuyer sur la touche [●] pour changer au prochain indication.

7 Options

7.1 Applicateur d'étiquettes

Mettre en marche le système d'impression et l'écran affiche le menu principal.

Appuyer sur la touche  pour accéder au menu Fonction.

Appuyer sur la touche  jusqu'au menu *Applicateur*.

Appuyer sur la touche  pour confirmer le menu.

Appuyer sur la touche  pour accéder aux différents modes d'utilisation.

Modes d'opération

Tamponnage:

Le produit est dans la position de repos et le patin appuie l'étiquette directement sur le produit.

Soufflage:

Le patin se déplace à une position préréglée à environ 10 mm du produit. L'étiquette est soufflée sur le produit par un jet d'air. Le cycle d'impression-pose s'effectue sur un produit fixe ou en mouvement.

Déroutement:

L'étiquette est décollée et est poussée jusqu'au rouleau du patin de déroulement. Ce rouleau appuie dans la position d'étiquetage sur le produit en mouvement. Par le mouvement du produit, l'étiquette est appliquée complètement sur le produit.

Appuyer sur la touche  pour accéder au prochain paramètre.

Cycle

L'applicateur peut être utilisé de deux manières différentes concernant l'ordre d'impression et la pose dans un cycle d'étiquetage.

Impression-Pose:

L'impression d'une étiquette démarre par un signal de départ externe. Dans le même temps, l'aspiration du patin et la soufflette sont mis en marche. Si l'impression de l'étiquette est terminée et que l'étiquette a été complètement prise par le patin, la soufflette est arrêtée et le vérin se déplace vers le bas dans la position d'étiquetage. La position d'étiquetage est détectée par un capteur.





Par la suite, l'aspiration est arrêtée. L'étiquette est transférée sur le produit. Après la pose de l'étiquette, le vérin retourne à sa position initiale. Le cycle de pose est terminé.







Pose-Impression:





Avec le commencement de l'opération cyclique 'Pose-Impression', la première étiquette est imprimée immédiatement et transmise au patin. Le patin avec l'étiquette imprimée se trouve dans la position de départ et l'aspiration du patin est mise en marche.

Au début de cycle de pose, qui est démarré par le signal de départ, l'étiquette se trouve déjà sous le patin. Le processus de pose est identique à celui du mode 'Impression-Pose' à part que la prochaine étiquette est déjà imprimée et transférée sous le patin à la fin de cycle.

De cette façon, le cycle de pose est terminé.

- Appuyer sur la touche  pour accéder au prochain paramètre.
- Retard vide On**
- Le vide n'est pas connecté immédiatement avec le démarrage d'impression, mais seulement si l'étiquette a été avancée un certain temps. Ce retard provoque que l'étiquette marche plus facilement sous le patin, puisqu'elle n'est pas sucée immédiatement et de cette manière freinée.
Valeurs possibles: 0 ... 2500 ms
Incrément: 10 ms
Défaut: 0 ms
- Appuyer sur la touche  pour accéder au prochain paramètre.
- Retard vide Off**
- Le vide ne s'arrête pas immédiatement lorsque la position finale inférieure est atteinte, mais seulement que l'étiquette ait été appuyée pendant un certain temps. Ce retard garantit que l'étiquette ne glisse pas sous le patin lors de tamponnage.
Valeurs possibles: 0 ... 5000 ms
Incrément: 10 ms
Défaut: 0 ms
- Appuyer sur la touche  pour accéder au prochain paramètre.
- Retard jet début**
- La soufflette n'est pas mise en marche en même temps que le début d'impression, mais seulement après un certain temps. Ce retard permet que le début de l'étiquette s'applique correctement sur le patin et éviter des turbulences qui pourrait générer un mauvais transfert sur le patin.
Valeurs possibles: 0 ... 2500 ms
Incrément: 10 ms
Défaut: 0 ms
- Appuyer sur la touche  pour accéder au prochain paramètre.
- Retard jet fin**
- Une fois que l'étiquette est sortie la soufflette est arrêtée avec un retard.
Dans beaucoup de cas, la fin de l'étiquette colle encore sur le bord de la barrette peel off.
Cela a un effet sur la précision de positionnement ou conduit à des erreurs d'étiquetage. L' 'après-soufflage' de la soufflette permet de finir de décoller l'étiquette et de l'appliquer correctement sur le patin.
Valeurs possibles: 0 ... 2500 ms
Incrément: 10 ms
Défaut: 500 ms
- Appuyer sur la touche  pour accéder au prochain paramètre.
- Contrôle pression**
- Un capteur d'air comprimé vérifie à chaque cycle d'étiquetage si l'air comprimé est présent au niveau du bloc d'électrovanne. S'il n'y a pas d'air comprimé, le cycle d'étiquetage s'arrête et le message d'erreur 'air comprimé' est affiché à l'écran.
Si le paramètre 'contrôle pression' est mis sur Off, aucun traitement d'erreur sera fait. Cela peut être particulièrement utile lors de la mise en route du système d'étiquetage.
Réglez le paramètre pour le mode normal sur On.

- Appuyer sur la touche  pour accéder au prochain paramètre.
- Contrôle vide**
- Le transfert de l'étiquette sur le patin est contrôlé par un capteur de vide. S'il y a une mauvaise application de l'étiquette, les trous d'aspiration du patin ne sont pas tous couverts et il ne peut pas se former de vide au niveau du patin. Ensuite, le message d'erreur 'plaque d'aspiration vide' s'affiche sur l'écran et la bande d'étiquette repart en arrière.
- Si le paramètre 'contrôle vacuum' est mis sur Off, aucun traitement d'erreur sera fait. Cela peut être utile particulièrement lors de la mise en route de l'applicateur, puisque le retour immédiat mentionné ci-dessus n'aura pas lieu et il sera plus facile de trouver les sources d'erreur possible.
- Réglez le paramètre pour le mode normal sur On.
- Appuyer sur la touche  pour accéder au prochain paramètre.
- Temps de pression**
- Ce paramètre est seulement actif si on est dans le mode d'utilisation 'tamponnage'. Ce temps correspond au temps d'application du patin sur le produit.
- Appuyer sur la touche  pour accéder au prochain paramètre.
- Temps soufflage**
- Ce paramètre est seulement actif si on est dans le mode d'utilisation 'soufflage'. Ce temps correspond au temps de soufflage de l'étiquette sur le produit.
- Valeurs possibles: 0 ... 2500 ms
Incrément: 10 ms
Défaut: 100 ms
- Appuyer sur la touche  pour accéder au prochain paramètre.
- Position attente**
- Ce paramètre est seulement actif, si les modes 'soufflage' et le mode 'pose-impression' sont sélectionnés.
- Position attente en haut:**
Dans le cycle d'étiquetage, le patin attend en position haute le signal de départ externe.
- Position attente en bas:**
Dans le cycle d'étiquetage, le patin attend en position basse avec l'étiquette imprimée.
De cette manière, le prochain cycle commence avec le soufflage de l'étiquette.
- Appuyer sur la touche  pour accéder au prochain paramètre.
- Temps de déroulement**
- Ce paramètre est seulement actif si on est dans le mode d'utilisation 'déroulement'. Ce temps correspond au temps d'application pour le lissage de l'étiquette.
- Valeurs possibles: 0 ... 5000 ms
Incrément: 10 ms
Défaut: 0 ms
- Appuyer sur la touche  pour accéder au prochain paramètre.
- Temps de nettoyage**
- Ce paramètre est seulement actif dans les modes 'soufflage' et 'déroulement'. La durée peut être ajustée pour le temps de nettoyage du patin après l'application.
- Valeurs possibles: 0 ... 2500 ms
Incrément: 10 ms
Défaut: 100 ms (aucun message d'erreur apparaît et le système d'impression attend jusqu'à ce que le tampon atteigne la position finale correspondante).

- Appuyer sur la touche  pour accéder au prochain paramètre.
- Time out de levage**
Montée et descente du patin.
Si le patin n'arrive pas la position finale dans le temps définit, un message d'erreur apparaît à l'écran ('position final en haut' lors du mouvement vers le haut et/ou 'position final en bas' lors du mouvement vers le bas).
Valeurs possibles: 0 ... 5000 ms
Incrément: 10 ms
Défaut: 0 ms
- Appuyer sur la touche  pour accéder au prochain paramètre.
- Retard position finale inférieure**
L'atteinte de la position finale inférieure dans le cycle d'étiquetage n'est pas vérifiée immédiatement après le début du mouvement descendant, mais seulement lorsque le patin est descendu pendant un certain temps. Ceci ignore le déclenchement erroné du capteur position finale inférieure (par exemple par l'inertie du patin).
Valeurs possibles: 0 ... 1000 ms
Incrément: 10 ms
Défaut: 0 ms
- Appuyer sur la touche  pour accéder au prochain paramètre.
- Quick-Apply retard**
Seulement avec l'option Quick-Apply existante:
Cette fonction permet de réduire la vitesse de sortie du vérin avant d'entrer en contact avec le produit. Il est possible de régler le temps s'écoulant jusqu'au début de la temporisation. La soupape d'évacuation (basse) du vérin doit pour cela être entièrement ouverte.
Valeurs possibles: 0 ... 2500 ms
Incrément: 10 ms
Défaut: 0 ms
- Appuyer sur la touche  pour accéder au prochain paramètre.
- Axe transversal**
Seulement pour l'axe transversal existant:
Cette fonction permet de régler si le patin doit être faire un mouvement transversal avant le mouvement descendant et/ou en conséquence après le mouvement ascendant de retour dans la position d'impression.
Si le paramètre 'Axe transversal' est réglé sur On, respectivement un mouvement transversal a lieu. Si la fonction est réglée sur Off, aucun mouvement transversal n'a lieu et le processus d'application commence dans la position d'impression.
- Appuyer sur la touche  pour accéder au prochain paramètre.
- Signal d'étiquetage**
Si imprimer et appliquer de l'étiquette doivent être déclenchées l'un de l'autre séparé, un signal séparé pour appliquer de l'étiquette peut être activé (port 4, poser commencer).
Off:
Aucun signal d'étiquetage n'est utilisé, c.-à-d. qu'après imprimer de l'étiquette et prise en charge sur le patin, le processus d'application commence immédiatement.
Position d'impression:
Après imprimer de l'étiquette et prise en charge sur le patin, l'imprimante dans la position d'impression attend le signal d'étiquetage.

Position d'étiquetage:

Après imprimer de l'étiquette et prise en charge sur le patin, le patin faire un mouvement transversal dans la position d'étiquetage. Là, l'imprimante attend le signal d'étiquetage. Avec des applicateurs sans axe transversal, ce réglage est identique au réglage 'Position d'impression'.

Fonctions de test

Appuyer sur la touche  pour accéder au prochain paramètre.





Ajuster le levage:

Avec cette fonction l'arrêt peut être ajusté et la vitesse de levage réglée. Le patin fait un mouvement de levage et retourne encore dans la position de base après l'arrivée de la position finale inférieure.

Appuyer sur la touche  pour démarrer le mouvement de levage.

Appuyer sur la touche  pour accéder au prochain paramètre.

Entrées/Sorties

Ce menu sert à la configuration de l'applicateur ainsi qu'à la recherche d'erreurs. Les signaux d'entrée de l'applicateur peuvent être vérifiés et les signaux de sortie peuvent être configurés et/ou réinitialisés séparément. Avec les touches  et  la sortie correspondante peut être sélectionnée pour configurer et/ou réinitialiser les signaux de sortie. Avec les touches  et  la sortie correspondante peut être configurée et/ou réinitialiser.

Signaux d'entrée

- I₁ = Touche de pré-décollement
1 = touche appuyée; 0 = touche non appuyée
- I₂ = Position finale en haut
1 = patin en position finale en haute
0 = patin pas en position finale haute
- I₃ = Position finale en bas
1 = patin en position finale en bas
0 = patin pas en position finale en bas
- I₄ = Air comprimé
1 = disponible; 0 = indisponible
- I₅ = Vide
1 = vide au patin disponible
0 = aucun vide au patin disponible
- I₆ = Position finale à droite
1 = patin en position finale à droite
0 = patin n'est pas en position finale à droite
- I₇ = Position finale à gauche
1 = patin en position finale à gauche
0 = patin n'est pas en position finale à gauche

Signaux de sortie

- O₁ = Levage vers le bas 1 = On / 0 = Off
- O₂ = Levage vers le haut 1 = On / 0 = Off
- O₃ = Transversal droite 1 = On / 0 = Off
- O₄ = Transversal gauche 1 = On / 0 = Off
- O₅ = Air d'arrivée 1 = On / 0 = Off
- O₆ = Air de maintien 1 = On / 0 = Off
- O₇ = Vide 1 = On / 0 = Off

8 Carte Compact Flash / Clé Mémoire USB*

8.1 Informations générales

Sur la face arrière de l'imprimante se trouve le tiroir pour la carte CF et le port USB pour l'insertion de la clé USB.

Le menu de mémoire de masse (memory menu) permet l'accès des cartes mémoires ou des clés mémoires USB. À côté de charger et enregistrer des layouts des fonctions simples de contenu du support d'enregistrement sont possibles comme par exemple effacer fichiers/répertoires, copier fichiers/répertoires, copier ou formater la carte mémoire.



REMARQUE!

Dans le cas d'un dysfonctionnement de support d'enregistrement original, il est recommandé de créer une copie avec des données le plus importantes. Utiliser un lecteur Compact Flash usuel pour le PC.

8.2 Structure de l'écran

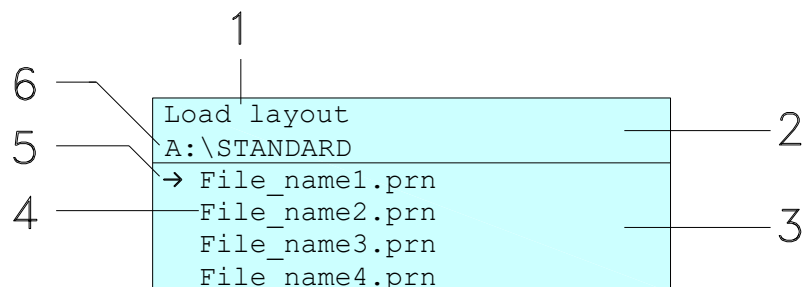

- 1 = Fonction actuelle
- 2 = En-tête à deux lignes
- 3 = Zone à défiler
- 4 = Nom de fichiers/répertoires
- 5 = Marquage de fichier sélectionné (curseur)
- 6 = Chemin actuel (lecteur:\répertoire)

L'indication de deux lignes (2) affiche le nom de la fonction actuelle (1) et le chemin actuel (6).

La zone à défiler de quatre lignes affiche une liste des fichiers/répertoires. La première entrée (marquée avec une flèche et l'actuellement active. Toutes les actions se réfèrent à ce fichier/répertoire.





















REMARQUE!

Trois lecteurs sont disponibles.
 A:\ spécifie le lecteur de la carte Compact Flash.
 U:\ spécifie le tiroir pour la clé USB.
 (seulement une clé peut être insérée)
 R:\ spécifie la RAM (Émulation ZPL).

* non disponible

8.3 Navigation

Le menu mémoire peut être utilisé avec les touches du clavier interne de l'unité de contrôle ou avec les différentes touches de fonction d'un clavier USB connecté.

		Retour au dernier menu.
		Dans la fonction <i>Charger layout</i> : Changer dans le File Explorer. File Explorer: Changer dans le menu contextuel.
		Sélectionner un fichier/un répertoire si une sélection de multiples est possible.
		Menu principal: Sélectionner le menu mémoire. File Explorer: Créer un nouveau fichier.
		Exécuter la fonction actuelle pour le fichier/le répertoire courant.
		Changer dans le répertoire supérieur.
		Changer dans le répertoire actuellement sélectionné.
		Dans le répertoire actuel, défiler vers le haut.
		Dans le répertoire actuel, défiler vers le bas.

8.4 Définir le répertoire utilisateur



REMARQUE!

Un répertoire utilisateur doit être défini: avant qu'une utilisation et/ou navigation ne doive avoir lieu par le menu mémoire.

si le formatage de la carte CF a été effectuée au PC et ainsi le répertoire STANDARD n'a pas été créé automatiquement.

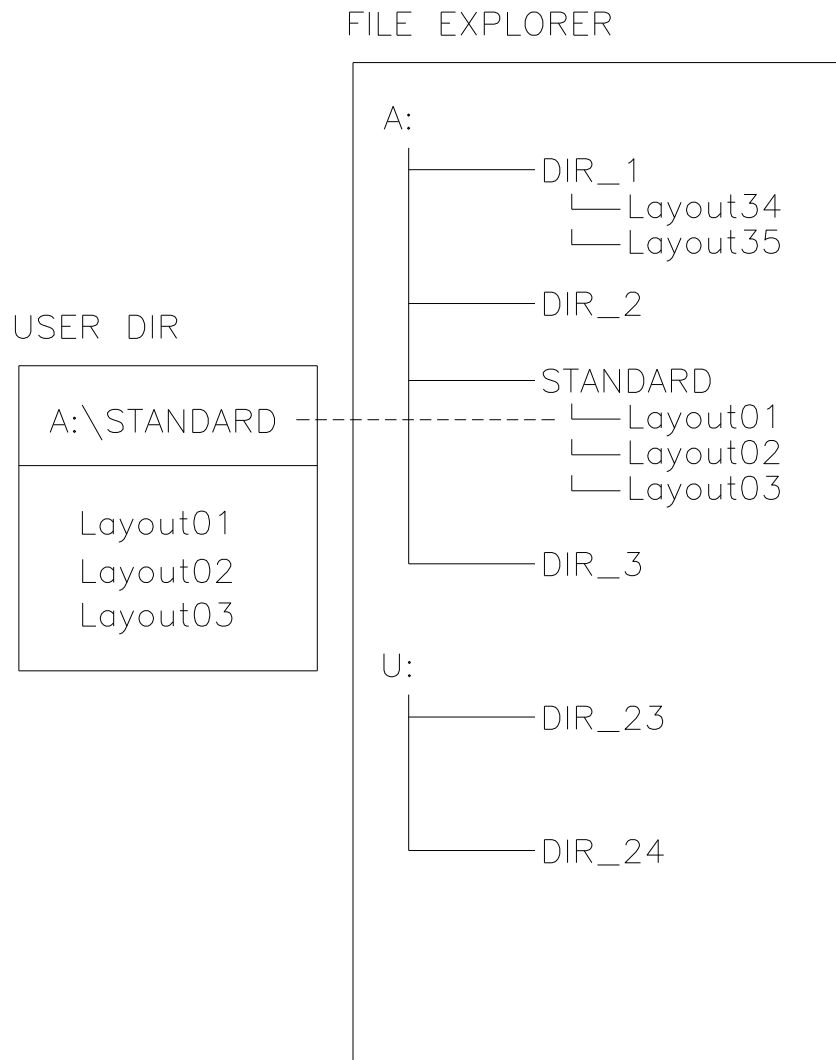

Le répertoire utilisateur est le répertoire racine dans cela les fichiers/les layouts les plus fréquemment utilisés par l'utilisateur sont enregistrés. L'utilisation d'un répertoire utilisateur permet l'accès rapide et direct aux fichiers enregistrés dans le répertoire utilisateur défini. La création d'un répertoire utilisateur réduit la recherche longue de fichier désiré à imprimer.

Appuyer sur la touche  pour accéder au Memory Menu.

Appuyer sur la touche  pour appeler le File Explorer.

File Explorer A:\	Context Menu A:
[Drives] →<STANDARD> <DIR_1>	→Set as user dir Format Copy

Appuyer sur les touches , , ,  pour sélectionner le répertoire désiré.

Appuyer sur la touche  pour lister des fonctions disponibles.

Sélectionner la fonction *Répertoire utilisateur* (Set as user dir) et confirmer la sélection avec la touche [].

Appuyer sur la touche  jusqu'à l'imprimante est retourné au menu principal.

Lors de prochain appel du menu mémoire le répertoire sélectionné est indiqué comme répertoire utilisateur.

8.5 Charger un layout

Charger d'un layout dans un répertoire utilisateur spécifique. La fonction permet d'une entrée rapide au layout désiré car seulement des layouts sont listés et les répertoires sont masqués.

Load layout A:\STANDARD
→File_name1.prn File_name2.prn File_name3.prn File_name4.prn

Appuyer sur la touche  pour accéder au Memory Menu.

Appuyer sur les touches , , ,  pour sélectionner le layout désiré à imprimer.

Appuyer sur la touche [] pour confirmer la sélection.

La fenêtre affiche automatiquement pour entrer le nombre de copies à imprimer.

Sélectionner le nombre de copies qui doivent être imprimées.

Appuyer sur la touche [] pour démarrer l'ordre d'impression.



REMARQUE!

Il est IMPOSSIBLE de changer le répertoire ici. Un changement de répertoire DOIT être exécuté dans le File Explorer avec la fonction *Changer répertoire*.

8.6 File Explorer

Le File Explorer est le système d'administration de fichier de l'imprimante. Les fonctions principales pour la surface de menu mémoire sont mises à la disposition dans le File Explorer.

Dans la vue du répertoire utilisateur, appuyer sur la touche **F** pour accéder au File Explorer.

Les fonctions suivantes sont disponibles:

- Changer unité et/ou répertoire
- Charger fichier
- Enregistrer layout et/ou configuration
- Effacer fichier(s)
- Formater la carte CF
- Copier fichier(s)

Changer unité/ répertoire

Sélectionner l'unité et/ou le répertoire dans lequel les fichiers sont enregistrés.

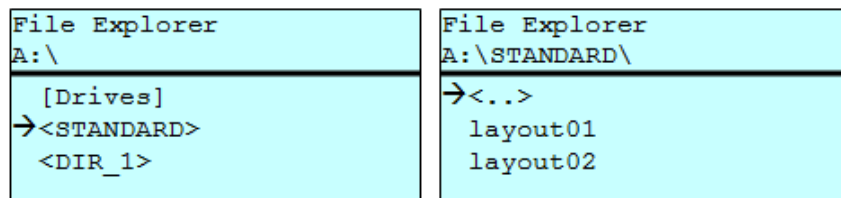

Appuyer sur la touche  pour accéder au Memory Menu.

Appuyer sur la touche **F** pour appeler le File Explorer.

Appuyer sur les touches , , ,  pour sélectionner le répertoire.

Appuyer sur la touche  pour confirmer la sélection.

Le répertoire sélectionné est affiché.

Charger un fichier

Charger un fichier arbitraire. Cela peut être une configuration enregistrée auparavant, un layout, etc.

```
Load file
A:\STANDARD\
<..>
->layout01
   layout02
```

Appuyer sur la touche  pour accéder au Memory Menu.

Appuyer sur la touche  pour appeler le File Explorer.

Appuyer sur les touches  et  pour sélectionner le fichier.

Appuyer sur la touche  pour charger le fichier sélectionné.

Si le fichier sélectionné est un layout, le numéro de copies à imprimer peut être entré immédiatement.

Enregistrer un layout

Enregistrer le layout sous le nom sélectionné.

```
Save file
A:\STANDARD
->Save layout
   Save config.
noname
```

Appuyer sur la touche  pour accéder au Memory Menu.

Appuyer sur la touche  pour appeler le File Explorer.

Appuyer sur la touche  pour accéder au menu *Enregistrer fichier*.

Sélectionner la fonction *Enregistrer layout* et confirmer la sélection avec la touche .

Si un clavier USB est connecté, un nom de fichier nouveau pour *noname* peut être spécifié.

Enregistrer la configuration

Enregistrer la configuration de l'imprimante complète sous le nom sélectionné.

```
Save file
A:\STANDARD
-----
Save layout
→ Save config.
config.cfg
```

Appuyer sur la touche  pour accéder au memory menu.

Appuyer sur la touche  pour appeler le File Explorer.

Appuyer sur la touche  pour accéder au menu *Enregistrer fichier*.

Sélectionner la fonction *Enregistrer configuration* et confirmer la sélection avec la touche [●].

Si un clavier USB est connecté, un nom de fichier nouveau pour *config.cfg* peut être spécifié.

Effacer un fichier

Effacer irrévocablement un ou plusieurs fichiers ou répertoires. En l'effacement d'un répertoire, les fichiers contenus aussi bien que les sous-répertoires sont effacés.

File Explorer A:\STANDARD\ ----- layout01 *	Context menu 2 objects marked ----- → Delete Copying
→ layout02 *	
layout03	
layout04	

Appuyer sur la touche  pour accéder au memory menu.

Appuyer sur la touche  pour appeler le File Explorer.

Appuyer sur les touches  et  pour sélectionner le fichier.

Appuyer sur la touche  pour sélectionner les fichiers qui doivent être effacés. Les entrées sélectionnées sont marquées avec *. Répéter ce processus jusqu'à ce que tous les fichiers et/ou répertoires désirés sont marquées pour l'effacement.

Appuyer sur la touche  pour appeler le menu contextuel.

Sélectionner la fonction *Effacer* et confirmer la sélection avec la touche [●].



REMARQUE!

L'effacement est irrévocable!

Formater

Formater irrévocablement une carte mémoire.

**REMARQUE!**

Des clés USB ne peuvent pas être formatées à l'imprimante.

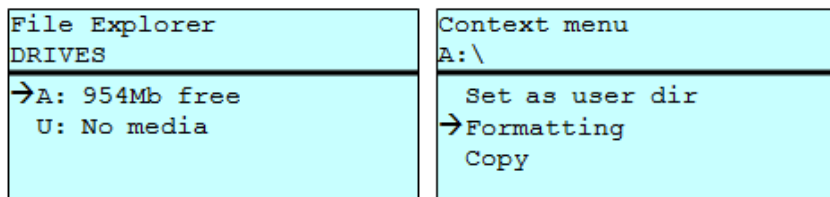

Appuyer sur la touche  pour accéder au memory menu.

Appuyer sur la touche  pour appeler le File Explorer.

Avec les touches de navigation, sélectionner le lecteur qui doit être formaté.

Appuyer sur la touche  pour appeler le menu contextuel.

Sélectionner la fonction *Formater* et confirmer la sélection avec la touche [].

Copier

Créer une copie du fichier original et/ou du répertoire original pour faire des modifications indépendamment de l'original.

File Explorer A:\STANDARD\ layout01 * → layout02 * layout03 layout04	Context menu 2 objects marked Delete → Copying
---	---

Appuyer sur la touche  pour accéder au memory menu.

Appuyer sur la touche  pour appeler le File Explorer.

Appuyer sur les touches  et  pour sélectionner le fichier.

Appuyer sur la touche  pour sélectionner les fichiers qui doivent être copiés. Les entrées sélectionnées sont marquées avec *. Répéter ce processus jusqu'à ce que tous les fichiers et/ou répertoires désirés sont marqués pour le processus de copier.

Appuyer sur la touche  pour appeler le context menu (menu contextuel).

Sélectionner la fonction *Copier* et confirmer la sélection avec la touche  afin de spécifier la destination du processus de copier.

Select Destination DRIVES → A: 954Mb free

Avec les touches de navigation, sélectionner l'emplacement de destination et appuyer sur la touche  pour confirmer la sélection.

8.7 Mise à jour du logiciel interne

À partir de la version 1.58 du logiciel interne il est possible d'exécuter une mise à jour du logiciel interne sur le memory menu. Pour cela la clé USB aussi bien que la carte Compact Flash peuvent être utilisés.

Procédure

Sur la carte CF / la clé USB un répertoire est créé dans lequel tous les fichiers de mise à jour nécessaires (*firmware.prn*, *data.prn*) sont enregistrés. À l'aide de la fonction *Charger fichier* le fichier *firmware.prn* est sélectionné/chargé. Dans la première étape l'imprimante exécute la mise à jour du logiciel interne. Après la redémarrage nécessaire le fichier *data.prn* est chargé automatiquement et ensuite les composants restants sont mises à jour. Après un redémarrage de nouveau le processus de mise à jour est terminé.

8.8 Filtre

Si un clavier USB est attaché, avec certaines fonctions on peut indiquer un masque de filtre ou le nom de fichier d'un fichier à enregistrer. Cette entrée est indiquée dans la ligne de chemin. Avec le masque de filtre il est possible de chercher certains fichiers. Par exemple, lors de l'entrée de 'L' seulement des fichiers qui commencent avec 'L' sont indiqués (sensibilité à la casse n'est pas considérée).

Sans un filtre

```
Load layout
A:\STANDARD
→First_file.prn
  Layout_new.prn
  Sample.prn
  12807765.prn
```

Avec un filtre

```
Load layout
L
→Layout_new.prn
```

9 Maintenance et nettoyage



DANGER!

Danger de mort par choc électrique!

- ⇒ Couper le système d'impression du secteur avant tous travaux de maintenance et attendre un instant jusqu'à ce que le bloc d'alimentation se soit déchargé.



REMARQUE!

Il est recommandé de porter un équipement de protection individuelle tel que des lunettes de protection lors du nettoyage de l'appareil.

Plan de maintenance

Type d'entretien	Fréquence
Nettoyage général (voir chapitre 9.1, page 82).	Si besoin.
Nettoyer le rouleau d'entraînement du film transfert (voir chapitre 9.2, page 82).	A chaque changement de film transfert ou lorsque la qualité d'impression est altérée.
Nettoyer le rouleau de pression (voir chapitre 9.3, page 83).	A chaque changement de rouleau d'étiquettes ou lorsque la qualité d'impression est altérée.
Nettoyer la tête d'impression (voir chapitre 9.4, page 84).	Impression thermique directe: À chaque changement de rouleau d'étiquettes. Impression transfert thermique: À chaque changement de film transfert ou lorsque la qualité d'impression est altérée.
Nettoyer la cellule d'étiquettes (voir chapitre 9.5, page 85).	Au changement de rouleau d'étiquettes.
Echanger la tête d'impression (voir chapitre 9.6, page 86).	Aux erreurs dans l'impression.



REMARQUE!

Veillez observer les recommandations de manipulation pour l'utilisation d'isopropanol (IPA). En cas de contact avec les yeux ou la peau, rincer abondamment à l'eau courante. En cas d'irritation persistante, consulter un médecin. Assurer une ventilation suffisante.



AVERTISSEMENT!

Risque d'incendie en utilisant un dissolvant d'étiquettes facilement inflammable!

- ⇒ En utilisant un dissolvant d'étiquettes, le système d'impression sera nettoyé complètement et toutes les poussières devront être enlevées.

9.1 Nettoyage général



ATTENTION!

L'utilisation des produits nettoyants agressifs peut endommager le système d'impression!

- ⇒ N'utiliser aucun agent abrasif ou solvant pour le nettoyage des surfaces externes ou des différents éléments.
- ⇒ Eliminer la poussière et les peluches de papier dans la zone d'impression avec un pinceau souple ou un aspirateur.
- ⇒ Nettoyer les surfaces externes avec un solvant multi-usages.

9.2 Nettoyer le rouleau d'entraînement

L'encrassement du rouleau d'entraînement peut causer une mauvaise qualité d'impression et peut aussi entraver le transport des matériaux.

1. Enlever le film transfert.
2. Enlever les dépôts avec un solvant et un chiffon doux.
3. Remplacer le rouleau s'il est abimé.
4. Réinsérer les étiquettes et le film transfert.

9.3 Nettoyer le rouleau de pression

L'encrassement du rouleau de pression peut causer une mauvaise qualité d'impression et peut aussi entraver le transport des matériaux.



ATTENTION!

Le rouleau de pression peut être endommagé!

⇒ Ne pas utiliser d'objets coupants, pointus ou durs pour nettoyer le rouleau de pression.

ILX 56/8, 80/8, 54/12, 81/12

ILX 103/8, 104/8, 106/12, 106/24, 108/12

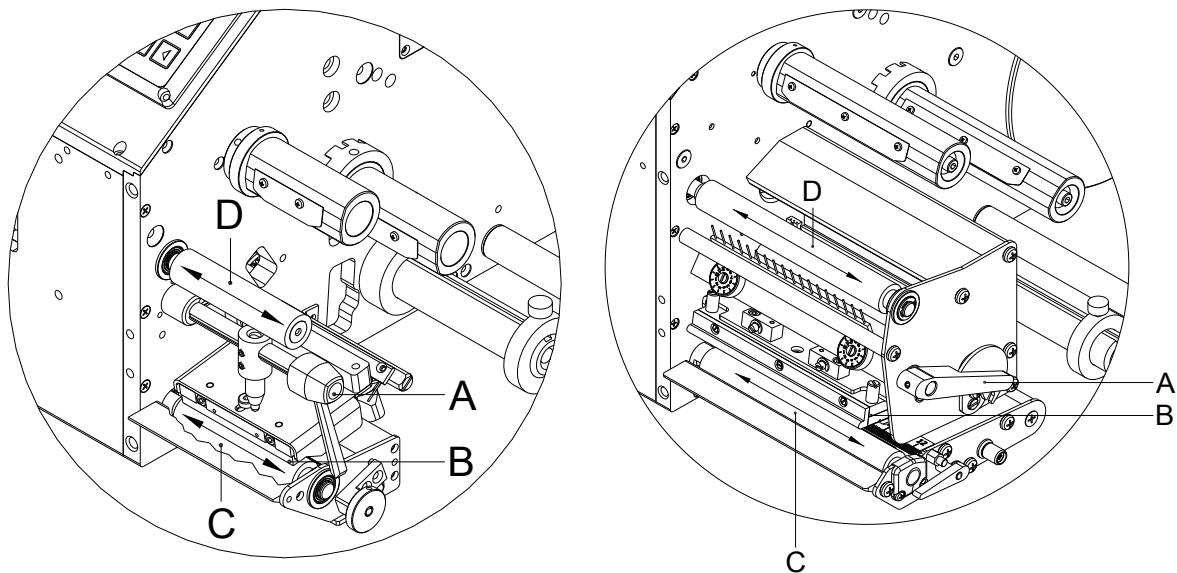

Figure 16

1. Tourner le levier noir (A) en sens inverse des aiguilles d'une montre pour déverrouiller la tête d'impression (B).
2. Enlever les étiquettes et le film transfert.
3. Enlever les dépôts avec un solvant et un chiffon doux.
4. Tourner le rouleau (C + D) manuellement pas à pas pour pouvoir nettoyer tout le rouleau (ne possible que le système est mise hors marche, sinon le moteur à pas est sous tension et le rouleau est tenu dans sa position).
5. Réinsérer les étiquettes et le film transfert.
6. Pour fermer la tête d'impression (B) tourner le levier noir (A) dans le sens des aiguilles d'une montre jusqu'à ce qu'il engage.

9.4 Nettoyer la tête d'impression

L'impression peut entraîner une accumulation de poussière sur la tête d'impression, par exemple par des particules de couleur du film transfert, et il est donc nécessaire de nettoyer la tête d'impression à des intervalles réguliers en fonction des heures de fonctionnement, et de l'environnement comme les poussières, etc.



ATTENTION!

La tête d'impression peut être endommagée!

- ⇒ Ne pas utiliser d'objets coupants ou durs pour nettoyer la tête d'impression.
- ⇒ Ne pas toucher la couche de protection en verre de la tête d'impression.

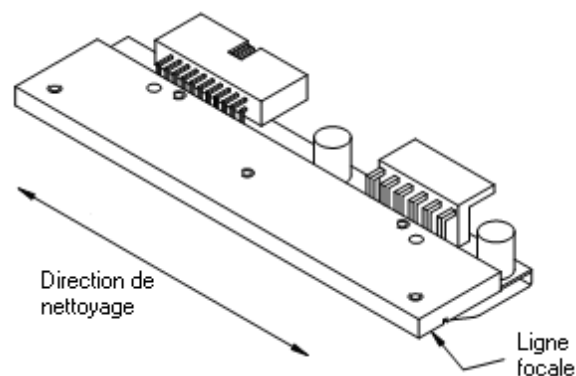

Figure 17

1. Tourner le levier noir (A, en Figure 16) en sens inverse des aiguilles d'une montre pour déverrouiller la tête d'impression.
2. Enlever les étiquettes et le film transfert.
3. Nettoyer la surface de la tête d'impression avec un coton tige ou avec une éponge imbibée d'alcool pur.
4. Laisser sécher la tête d'impression 2-3 minutes avant la remise en route du système d'impression.
5. Réinsérer les étiquettes et le film transfert.
6. Pour fermer la tête d'impression tourner le levier noir (A, en Figure 16) dans le sens des aiguilles d'une montre jusqu'à ce qu'il engage.

9.5 Nettoyer la cellule d'étiquettes



ATTENTION!

La cellule peut être endommagée!

⇒ Ne pas utiliser d'objets acérés ou durs ou de produit solvant pour nettoyer la cellule..

La cellule d'étiquettes peut être encrassée par la poussière à papier. La reconnaissance du début des étiquettes peut en être perturbée.

ILX 56/8, 80/8, 54/12, 81/12

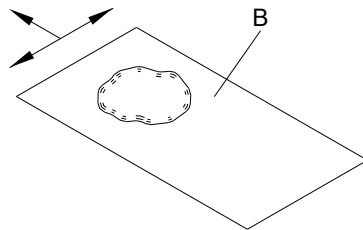
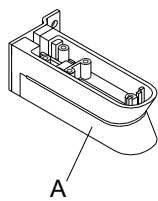

ILX 103/8, 104/8, 106/12, 106/24, 108/12

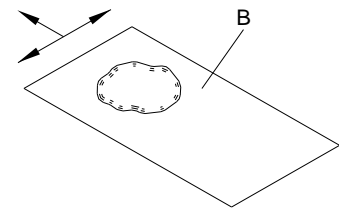
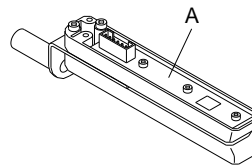

Figure 18

1. Tourner le levier noir dans le sens inverse des aiguilles d'une montre pour déverrouiller la tête d'impression.
2. Enlever les étiquettes et le film transfert.
3. Souffler la cellule (A) avec un spray à gaz naturel comprimé. Faire attention à ce que des instructions sur le spray!
4. La cellule (A) peut être aussi nettoyée avec une carte à nettoyer (B) imbibée d'avant d'alcool pur. Pousser la carte à nettoyer en avant et en arrière (voir illustration).
5. Réinsérer les étiquettes et le film transfert (voir le chapitre 5, page 31).
6. Pour fermer la tête d'impression tourner le levier dans le sens des aiguilles d'une montre jusqu'à ce qu'il engage.

9.6 Échanger la tête d'impression (généralités)



REMARQUE!

La tête d'impression (D) est pré-montée sur une couche intérieure (A) est alignée exactement à l'usine. En aucun cas, ne desserrer les vis (G).

ILX 56/8, 80/8, 54/12, 81/12

ILX 103/8, 104/8, 106/12, 106/24, 108/12

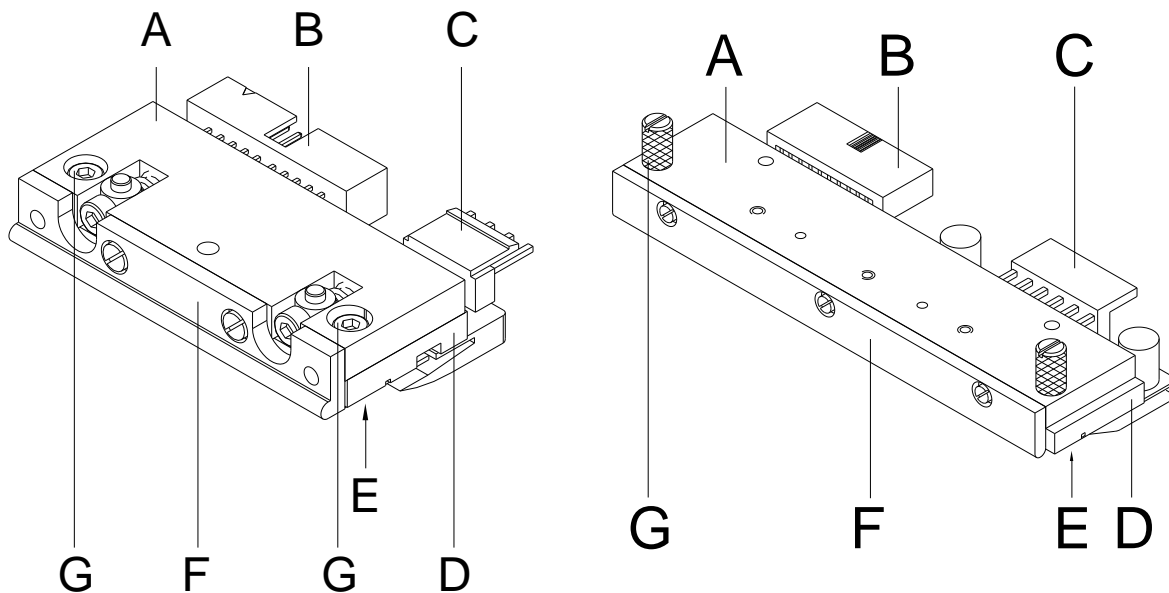

Figure 19

- A Couche intérieure
- B Connecteur
- C Connecteur
- D Tête d'impression
- E Borde d'impression
- F Guidage
- G Vis



ATTENTION!

La tête d'impression peut être endommagée par les décharges électrostatiques ou des influences mécaniques!

- ⇒ Mettre à la terre le corps, par ex. par attacher une courroie de poignet mise à la terre.
- ⇒ Ne toucher pas les contacts aux connecteurs (B, C).
- ⇒ Ne toucher pas le bord d'impression (E) avec des objets durs ou avec la main.

9.7 Échanger la tête d'impression

ILX 56/8, 80/8,
54/12, 81/12

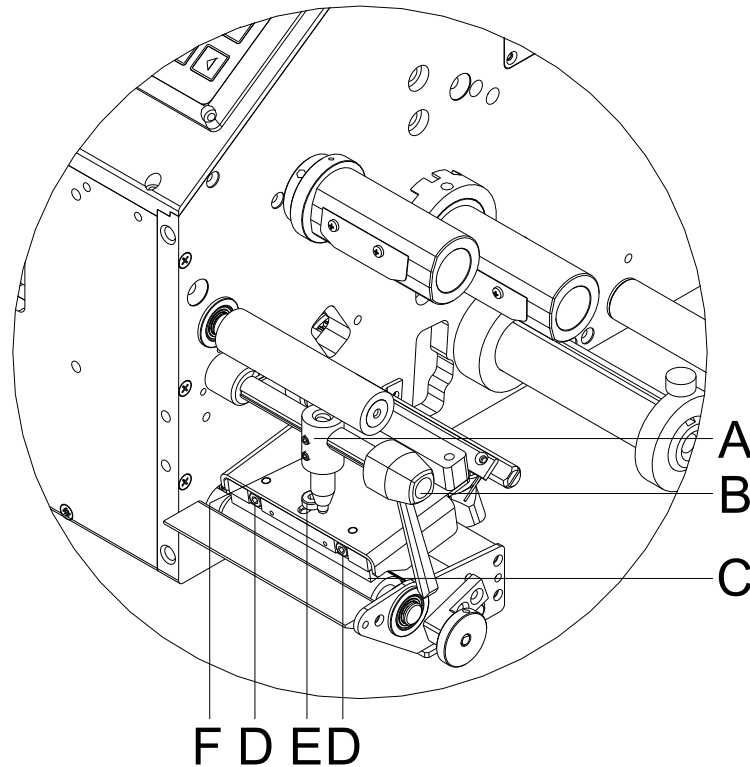

Figure 20

Démonter la tête d'impression

1. Enlever les étiquettes et le film transfert.
2. Si la tête d'impr. est verrouillée, desserrer la vis de fixation (E).
3. Tourner le levier (B) dans le sens inverse des aiguilles d'une montre pour déverrouiller la tête d'impression (C).
4. Si la tête d'impression (C) n'est pas placée libre sur le rouleau de pression, continuer à desserrer la vis de fixation (E).
5. Tirer la tête d'impression soigneusement vers l'avant jusqu'à vous pouvez voir les connecteurs.
6. Enlever les connecteurs et après la tête d'impression (C).

Installer la tête d'impression

1. Insérer les connecteurs.
2. Positionner la tête d'impression dans le support de sorte que les entraîneurs saisissent dans les perçages correspondants dans la couche intérieure.
3. Tenir le support tête d'impression avec le doigt légèrement sur le rouleau de pression et vérifier la position correcte de la tête d'impression.
4. Serrer la vis de fixation (E) avec la clé à six pans et serrer fermement.
5. Réinsérer les étiquettes et le film transfert (voir le chapitre 5).
6. Pour fermer la tête d'impression (C) tourner le levier (B) dans le sens des aiguilles d'une montre jusqu'à ce qu'il engage.
7. Vérifier la valeur résistance sur la plaque signalétique de la tête et si nécessaire modifier cette valeur dans le menu *Fonctions service/Résistance dot*.

ILX 103/8, 104/8,
106/12, 106/24, 108/12

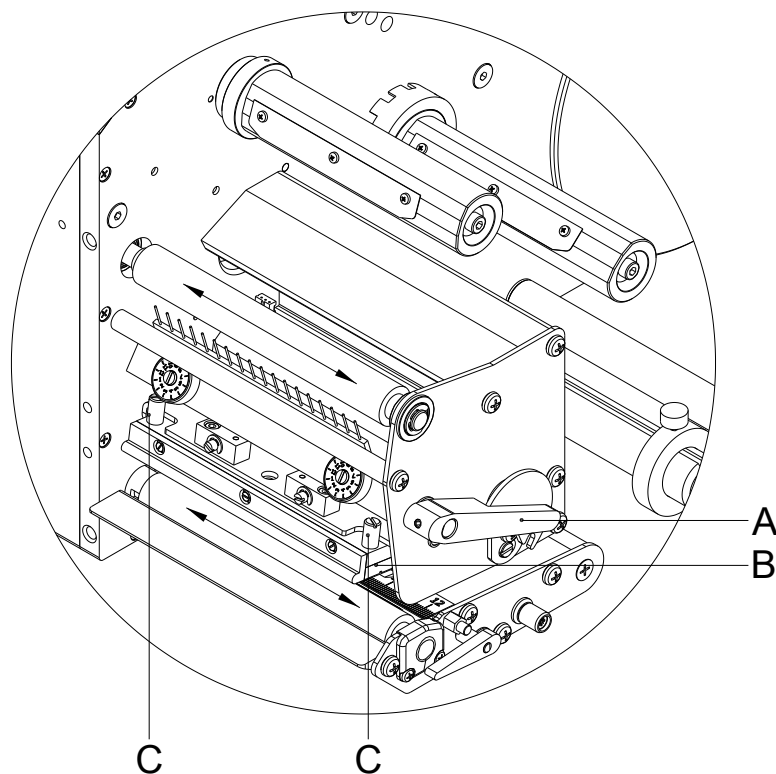

Figure 21

Démonter la tête d'impression

1. Enlever les étiquettes et le film transfert.
2. Si la tête d'impression est verrouillée, desserrer la vis moletée (C).
3. Tourner le levier (A) dans le sens inverse des aiguilles d'une montre pour déverrouiller la tête d'impression (B).
4. Si la tête d'impression (B) n'est pas placée libre sur le rouleau de pression, continuer à desserrer la vis moletée (C).
5. Tirer la tête d'impression (B) soigneusement vers l'avant jusqu'à vous pouvez voir les connecteurs.
6. Enlever les connecteurs et après la tête d'impression (B).

Installer la tête d'impression

1. Insérer les connecteurs.
2. Positionner la tête d'impression (B) dans le support de sorte que les entraîneurs saisissent dans les perçages correspondants dans la couche intermédiaire.
3. Tenir le support tête d'impression avec le doigt légèrement sur le rouleau de pression et vérifier la position correcte de la tête d'impression.
4. Serrer la vis moletée (C) avec la clé à six pans et serrer fermement.
5. Réinsérer les étiquettes et le film transfert (voir le chapitre 5).
6. Pour fermer la tête d'impression (B) tourner le levier (A) dans le sens des aiguilles d'une montre jusqu'à ce qu'il engage.
7. Vérifier la valeur résistance sur la plaque signalétique de la tête et si nécessaire modifier cette valeur dans le menu *Fonctions service/Résistance dot*.

9.8 Ajuster la tête d'impression

ILX 56/8, 80/8,
54/12,81/12

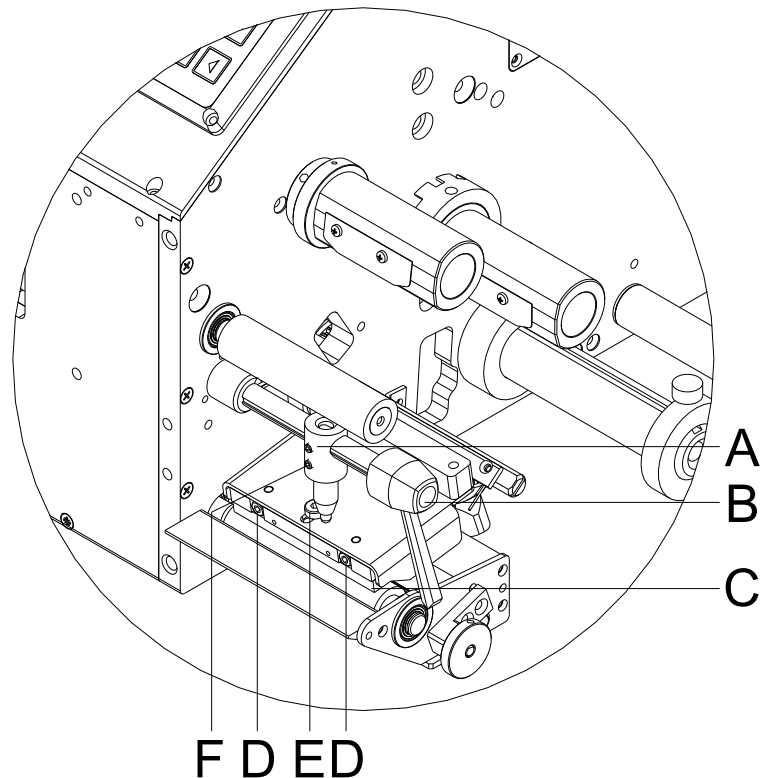

Figure 22

Parallélisme



REMARQUE!

Le parallélisme de la ligne focale de la tête d'impression au rouleau pression est un caractère très important pour bonnes impressions. Etant donné que la position de la ligne focale sur la tête d'impression dépend aux fluctuations conditionnées par la fabrication il est partiellement nécessaire de régler le parallélisme après un changement de la tête d'impression.

1. Desserrer la vis de fixation (E, Figure 20) avec un tournevis environ $\frac{1}{4}$ tours.
2. Régler le parallélisme avec les vis (D, Figure 20).
Sens des aiguilles d'une montre = la tête va vers l'avant
Sens inverse des aiguilles d'une montre = la tête va en arrière
3. Ajuster la tête d'impression jusqu'à l'impression test est correcte et a une bonne qualité.
4. Serrer encore la vis de fixation (E, Figure 20).
5. Démarrer un ordre d'impression d'environ 10 étiquettes et vérifier le bon passage de film transfert.

Pression

Une augmentation de la pression de tête conduit sur la partie correspondante à une amélioration du noircissement de l'impression et à un déplacement de passage de film transfert dans le sens correspondant.

**ATTENTION!**

La tête d'impression peut être endommagée par l'usure inégale!

⇒ Changer l'installation de fabrication seulement en cas d'exception!

Par la sélection de réglage le plus bas on peut optimiser la durée de vie de la tête d'impression.

1. Tourner la vis (F, Figure 20) pour modifier la pression de la tête.
2. Tourner la vis
dans le sens des aiguilles d'une montre = augmentation de la pression
dans le sens inverse des aiguilles d'une montre = réduction de la pression
3. La tête d'impression est pressée avec un poussoir (A, Figure 20). La position du poussoir droite doit être réglée sur la largeur du matériau à étiquettes utilisé pour:
 - atteindre une qualité d'impression uniforme sur toute la largeur des étiquettes,
 - éviter des plis dans le déroulement de film transfert,
 - éviter une usure prématurée du rouleau de pression et de la tête d'impression.

ILX 103/8, 104/8,
106/12, 106/24, 108/12

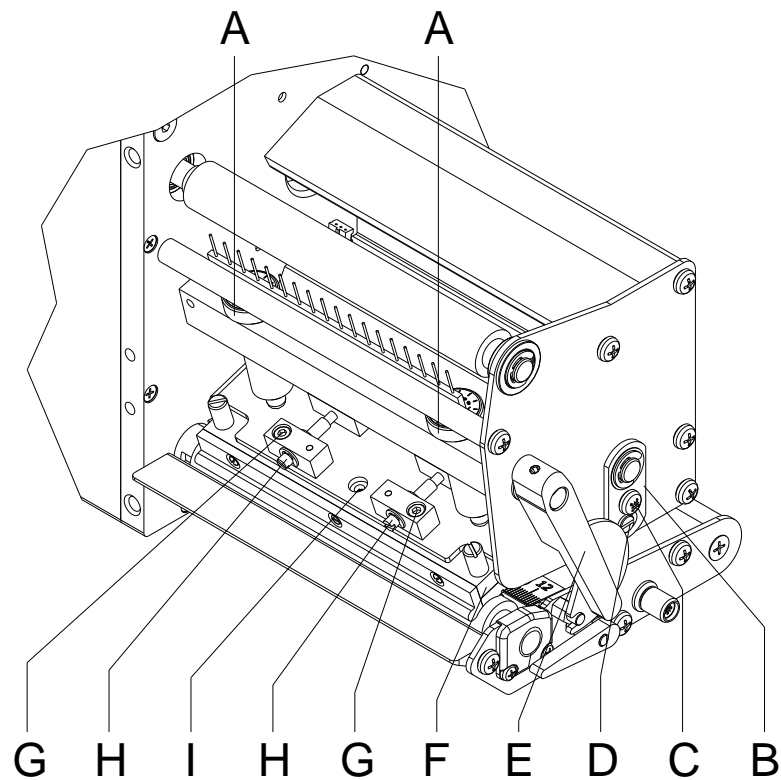

Figure 23

Parallélisme



REMARQUE!

Le parallélisme de la ligne focale de la tête d'impression au rouleau pression est un caractère très important pour bonnes impressions. Etant donné que la position de la ligne focale sur la tête d'impression dépend aux fluctuations conditionnées par la fabrication il est partiellement nécessaire de régler le parallélisme après un changement de la tête d'impression.

1. Desserrer la vis de fixation (G) avec un tournevis environ ¼ tours.
2. Avec les vis (H) le parallélisme de la ligne focale de la tête d'impression au rouleau de pression peut être ajusté. Tourner dans le sens des aiguilles d'une montre déplace la tête d'impression à l'arrière.
3. Démarrer une impression de test.
4. Si les lignes horizontales dans l'impression de test ne sont pas parallèles aux bords d'étiquette, continuer à régler le parallélisme avec les vis (H).
5. En gardant le parallélisme par tourner les vis (H), régler la qualité d'impression optimale. Des différences en degrés de noircissement entre les deux parties sont encore admises.
6. Serrer encore les vis de fixation (G).

Equilibrage de la pression droite/gauche**REMARQUE!**

Après avoir régler le parallélisme s'il n'y a pas de pression régulière sur la largeur d'impression complète on peut cela régler à l'aide d'une plaque réglage (B, Figure 23).

1. Desserrer la vis (C, Figure 23) avec un tournevis environ ¼ tours.
2. Tourner l'axe excentrique (D, Figure 23) pour régler la pression et ajuster la tête d'impression jusqu'à l'impression test est correcte et a une bonne qualité.
3. Serrer encore la vis (C, Figure 23).
4. Démarrer un ordre d'impression d'environ 10 étiquettes et vérifier le bon passage de film transfert.

Pression**REMARQUE!**

La pression de la tête d'impression peut être modifiée avec les vis (A, Figure 23) à l'intérieur et/ou à l'extérieur. Une augmentation de la pression de tête conduit sur la partie correspondante à une amélioration du noircissement de l'impression et à un déplacement de passage de film transfert dans le sens correspondant.

**ATTENTION!**

La tête d'impression peut être endommagée par l'usure inégale!

⇒ Changer l'installation de fabrication seulement en cas d'exception!

Par la sélection de réglage le plus bas on peut optimiser la durée de vie de la tête d'impression.

1. Tourner les vis (A, Figure 23) pour modifier la pression de la tête d'impression.
2. Tourner les vis (A, Figure 23) en sens des aiguilles d'une montre jusqu'à la fin ça résulte en une augmentation de la pression de 10N à l'égard du réglage d'usine.
3. Tourner les vis (A, Figure 23) exactement une rotation de la fin droite en sens inverse des aiguilles d'une montre cela résulte au réglage d'usine.

**REMARQUE!**

Il est important que le bouton protégé par le vernis de protection ne soit pas coincé de la vis pression, autrement les réglages mentionnés ci-dessus sont faux.

10 Correction des erreurs

Message d'erreur	Cause de la panne	Solution
1 Ligne trop haute	La ligne dépasse le bord supérieur de l'étiquette.	Positionner la ligne plus bas (Augmentation de la valeur Y). Vérifier la rotation et la police.
2 Ligne trop bas	La ligne dépasse le bord inférieur de l'étiquette.	Positionner la ligne plus haut (Diminution de la valeur Y). Vérifiez la rotation et la police.
3 Font	Un ou bien plusieurs caractères du texte n'existent pas dans le jeu de caractères choisi.	Modifier le texte. Changer le jeu de caractères.
4 Code inconnu	Le code sélectionné n'est pas disponible.	Vérifier le type du code.
5 Rotation non valide	La position choisie n'est pas disponible.	Vérifier la position.
6 CV Font	Le jeu de caractères n'est pas disponible.	Vérifier le jeu de caractères.
7 Font vectoriel	Le jeu de caractères n'est pas disponible.	Vérifier le jeu de caractères.
8 Mesurer étiquette	Étiquettes non trouvées lors de la mesure. La longueur de l'étiquette sélectionnée est trop grande.	Vérifier la longueur de l'étiquette et si les étiquettes sont correctement insérées. Démarrer la mesure de nouveau.
9 Etiquette non trouvée	Aucune étiquette disponible. Cellule étiquette sale. Étiquettes ne sont pas correctement insérées.	Insérer un nouveau rouleau d'étiquettes. Vérifier si les étiquettes sont correctement insérées. Nettoyer la cellule étiquette.
10 Pas de film transfert	Le film transfert est au bout pendant un ordre d'impression. Problème à la cellule film transfert.	Changer le film transfert. Vérifier la cellule film transfert (fonctions service).
11 COM FRAMING	Erreur Stop bit.	Vérifier le stop bit. Vérifier la vitesse en bauds. Vérifier les câbles.
12 COM PARITY	Erreur parité.	Vérifier la parité. Vérifier la vitesse en bauds. Vérifier les câbles.
13 COM OVERRUN	Perte de données au port série (RS-232).	Vérifier la vitesse en bauds. Vérifier les câbles.
14 Index de champ	La quantité des lignes reçus n'est pas valable avec RS-232 et interface parallèle.	Vérifier les données transmises. Vérifiez la communication PC - Imprimante.

Message d'erreur	Cause de la panne	Solutions
15 Longueur masque	La longueur de la définition du masque reçu n'est pas valable.	Vérifier les données transmises. Vérifier la communication PC - Imprimante.
16 Masque inconnu	La définition masque transmis n'est pas valable.	Vérifier les données transmises. Vérifier la communication PC - Imprimante.
17 ETB manque	ETB pas trouvé.	Vérifier les données transmises. Vérifier la communication PC - Imprimante.
18 Caractère non valide	Un ou bien plusieurs caractères du texte n'existent pas dans le jeu de caractères sélectionné.	Modifier le texte. Changer le jeu de caractères.
19 Enregistrement non valide	Les données transmises sont inconnues.	Vérifier les données transmises. Vérifier la communication PC - Imprimante.
20 Chiffre clé faux	Lors du calcul du chiffre de contrôle le chiffre entré ou bien reçu est incorrect.	Calculer chiffre contrôle nouveau. Vérifier les données du code.
21 Valeur SC non valide	La valeur SC sélectionnée n'est pas valable pour Code EAN/UPC.	Vérifier la valeur SC.
22 Nombre de chiffre non valide	Le nombre des caractères pour le Code EAN ou bien le Code UPC n'est pas valable.	Vérifier le nombre des caractères.
23 Calcul de chiffre clé	Le calcul du chiffre de contrôle sélectionné n'est pas disponible dans le code à barre.	Vérifier le calcul du chiffre contrôle. Vérifier le type du code.
24 Extension non valide	Le facteur zoom sélectionné n'est pas disponible.	Vérifier le facteur zoom.
25 Signe d'offset	Le signe offset entré n'est pas disponible.	Vérifier la valeur d'offset.
26 Valeur offset	La valeur d'offset entrée n'est pas valable.	Vérifier la valeur d'offset.
27 Température tête d'impression	La température de la tête d'impression est trop haute. Le capteur température de la tête d'impression est endommagé.	Diminuer le contraste. Changer la tête d'impression.
28 Erreur massicot	Erreur lors d'une coupe. Bourrage papier.	Vérifier le passage de l'étiquette. Vérifier le massicot.
29 Paramètre non valide	Les caractères entrés ne sont pas conformes aux caractères autorisés par l'identificateur d'application.	Vérifiez les données du code.

Message d'erreur	Cause de la panne	Solutions
30 Identificateur d'application	L'identificateur d'application sélectionné n'est pas disponible avec le code GS1-128.	Vérifier les données du code.
31 Définition HIBC	Caractère système de HIBC manquant. Code primaire manquant	Vérifier la définition du code HIBC.
32 Heure système	La fonction Real Time Clock est sélectionnée mais la pile est vide. Le RTC a un problème.	Changer la pile ou la recharger. Changer le composant RTC.
33 Pas d'interface carte CF	La communication CPU - carte Compact Flash est interrompue. L'interface carte mémoire n'existe pas.	Vérifier la communication CPU - Interface carte Compact Flash. Vérifier l'interface carte Compact Flash.
34 Mémoire insuffisante	Mémoire impression non trouvée.	Vérifier l'équipement Compact Flash sur le CPU.
35 Tête d'impression ouverte	Après de démarrage d'un ordre impression la tête d'impression est ouverte.	Fermer la tête d'impression et démarrer de nouveau l'ordre impression.
36 Format non valide	Erreur BCD Le format pour le calcul de la variable Euro n'est pas valable.	Vérifier le format entré.
37 Trop-plein	Erreur BCD Le format pour le calcul de la variable Euro n'est pas valable.	Vérifier le format entré.
38 Division par 0	Erreur BCD Le format pour le calcul de la variable Euro n'est pas valable.	Vérifier le format entré.
39 FLASH ERROR	Erreur du composant Flash.	Faire une mise à jour de logiciel. Changer le CPU.
40 Longueur commande	Longueur de la commande reçue invalide.	Vérifier les données transmises. Vérifier la communication PC - imprimante.
41 Aucun lecteur	Carte mémoire pas trouvée / pas insérée.	Insérer la carte mémoire correctement.
42 Erreur lecteur	Pas possible de lire la carte Compact Flash (incorrecte).	Vérifier la carte Compact Flash, si nécessaire la changer.
43 Lecteur non formaté	Carte Compact Flash pas formatée.	Formater la carte Compact Flash.
44 Effacer répertoire	Impossible d'effacer le répertoire actuel.	Changer le répertoire.
45 Sentiers trop long	Indication du chemin trop long.	Indiquez un chemin plus court.
46 Protégé contre l'écriture	Switch "Write-Protect" est sur "ON".	Désactiver "Write-Protect".

Message d'erreur	Cause de la panne	Solutions
47 Répertoire et pas de fichier	Tentative d'indiquer un nom de répertoire comme nom de fichier.	Vérifier votre entrée.
48 Fichier ouvert	Tentative de modifier un fichier en cours d'accès.	Sélectionner un autre fichier.
49 Fichier manque	Le fichier n'existe pas sur la carte Compact Flash.	Vérifier le nom de fichier.
50 Nom de fichier non valide	Le nom de fichier contient caractères invalides.	Vérifier le nom, enlevez caractères spéciaux.
51 Erreur fichier interne	Erreur système fichier interne.	Contactez votre distributeur.
52 Répertoire plein	La quantité maximale (64) des entrées au répertoire principal est obtenue.	Mémoriser les fichiers dans des sous-répertoires.
53 Pas de mémoire	La capacité maximale de la carte Compact Flash est atteinte.	Utiliser une nouvelle carte, effacer des fichiers inutilisés.
54 Fichier/répertoire existant	Le fichier/répertoire sélectionné existe déjà.	Vérifier le nom, sélectionnez un autre nom.
55 Fichier trop grand	Pas assez de mémoire sur le lecteur destination après le processus «copier».	Utiliser une carte destination de plus grande capacité.
56 Aucune mise à jour	Erreur de fichier mise à jour de firmware.	Démarrer la mise à jour de nouveau.
57 Format graphique	Le fichier sélectionné ne contient pas de données graphiques.	Vérifier le nom du fichier.
58 Répertoire pas plein	Tentative de suppression d'un répertoire pas vide.	Effacer tous les fichiers et sous-répertoires dans le répertoire désiré.
59 Aucune interface carte CF	Lecteur carte mémoire non trouvé.	Vérifier si le lecteur est correctement connecté. Contactez votre distributeur.
60 Aucune carte CF	Pas de carte Compact Flash insérée.	Insérer une carte CF dans le support pour la carte.
61 Erreur webserver	Erreur au démarrage du webServer.	Contactez votre distributeur.
62 FPGA faux	L'imprimante est équipée d'un mauvais FPGA.	Vérifier type d'impr. à l'écran. Changez le FPGA.
63 Position finale	Longueur de l'étiquette trop longue. Nombre d'étiquettes par cycle trop élevé.	Vérifier la longueur ou bien le nombre d'étiquettes par cycle.
64 Point zéro	Cellule défectueuse.	Changer la cellule.

Message d'erreur	Cause de la panne	Solutions
65 Air comprimé	Pas d'air comprimé connecté.	Vérifier la connexion de l'air comprimé.
66 Libération externe	Le signal externe de sortie d'impression est manquant.	Vérifier le signal d'entrée.
67 Ligne dépassée	Fausse définition de la largeur ou bien de nombre de colonnes.	Diminuer la largeur des colonnes ou bien réduire le nombre de colonnes.
68 Scanner	Scanner connecté indique une erreur.	Vérifier connexion scanner/imprimante. Vérifier le scanner (encrassement).
69 Scanner NoRead	Mauvaise impression. Tête d'impression est sale ou défectueuse. Vitesse d'impression trop haute.	Augmenter le contraste. Nettoyer ou bien changer la tête d'impression. Réduire la vitesse d'impression.
70 Données scanner	Les caractères scannés ne sont pas identiques avec les caractères à imprimer.	Changer la tête d'impression.
71 Page non valide	Un numéro de page 0 ou bien un numéro > 9 est sélectionné.	Sélectionner un numéro de page entre 1 et 9.
72 Sélection page	Une page non disponible a été sélectionnée.	Vérifier les pages définies.
73 Page pas définie	La page n'est pas définie	Vérifier la définition de l'impression.
74 Format guide opérateur	Fausse entrée du format pour la ligne entrée personnalisée	Vérifier la chaîne du format.
75 Format date/heure	Fausse entrée du format pour la date/heure.	Vérifier la chaîne du format.
76 Hotstart CF	Pas de carte Compact Flash disponible.	Si l'option hotstart a été activée, une carte Compact Flash doit être insérée. Mettre l'imprimante hors tension avant d'insérer la carte.
77 Miroir/Tourner	Sélection ensemble de la fonction 'imprimer plusieurs colonnes' et 'miroir/turner'.	Sélectionner seulement une des deux fonctions et pas les deux ensembles.
78 Fichier système	Chargement hotstart des fichiers temporaires.	Pas possible.
79 Variable équipe	Fausse définition des temps de l'équipe (imbrication des temps).	Vérifier la définition des temps de l'équipe.

Message d'erreur	Cause de la panne	Solutions
80 GS1 Databar	Erreur de code barre GS1 Databar.	Vérifier la définition et les paramètres de code barres GS1 Databar
81 Erreur IGP	Erreur du protocole IGP.	Vérifier les données envoyées.
82 Temps génération	La génération de l'impression était encore active lors du démarrage de l'impression.	Réduire la vitesse de l'impression. Utiliser le signal de sortie d'imprimante pour la synchronisation. Utiliser des polices bitmap pour réduire le temps de génération.
83 Verrou transport	Deux capteurs position du bloc d'impression directe (départ/fin) sont actifs.	Déplacer le capteur du point zéro. Vérifier les capteurs au menu fonctions service.
84 Aucune font de données	Données de police et web manquantes.	Exécuter une mise à jour du logiciel.
85 Aucun layout ID	Définition étiquette ID manque.	Définir le layout ID sur l'étiquette.
86 Layout ID	ID contrôlé (scanné) ne correspond pas avec l'ID défini.	Mauvaise étiquette chargée de la carte Compact Flash.
87 RFID aucune étiquette	Unité RFID ne peut pas reconnaître une étiquette.	Déplacer l'unité RFID ou utiliser un offset.
88 RFID vérifier	Erreur lors de vérification des données programmée.	Étiquette RFID défectueuse. Vérifier la définition RFID.
89 RFID timeout	Erreur lors de la programmation du layout RFID.	Positionnement de l'étiquette. Mauvaise étiquette.
90 RFID données	Fausse ou incomplète définition des données RFID.	Vérifier les définitions des données RFID.
91 RFID modèle faux	La définition des données de l'étiquette ne correspond pas avec les étiquettes utilisées.	Vérifier la sectorisation de la mémoire du type de l'étiquette utilisée.
92 RFID protégé	Erreur lors de programmation de l'étiquette RFID (champs bloqués).	Vérifier la définition des données RFID. L'étiquette a déjà été programmée.
93 RFID programmation	Erreur lors de la programmation de l'étiquette RFID.	Vérifier les définitions RFID.

Message d'erreur	Cause de la panne	Solutions
94 Scanner timeout	Le scanner ne pouvait pas lire le code à barres dans le temps timeout imparti. Tête d'impression défectueuse. Le film transfert plisse. Mauvais positionnement du scanner. Temps de timeout trop court.	Vérifier la tête d'impression. Vérifier le film transfert. Positionner le scanner correctement. Sélectionner le temps de timeout plus long.
95 Scanner layout difference	Les données du scanner ne correspondent pas aux données du code barres.	Vérifier le réglage du scanner. Vérifier les paramètres / connexion.
96 COM break	Erreur de l'interface série.	Vérifier les entrées pour la transmission des données série ainsi que le câble (imprimante-PC).
97 COM général	Erreur de l'interface série.	Vérifier les entrées pour la transmission des données série ainsi que le câble (imprimante-PC).
98 Aucun logiciel tête FPGA	Aucune donnée tête d'impression-FPGA disponible.	Contactez votre distributeur.
99 Charger logiciel tête FPGA	Erreur lors de programmation du FPGA-tête d'impression.	Contactez votre distributeur.
100 Limite supérieur	Option applicateur Signal capteur en haut manquant	Vérifier les signaux d'entrée / l'arrivée de l'air comprimé.
101 Limite inférieur	Option applicateur Signal capteur en bas manquant	Vérifier les signaux d'entrée / l'arrivée de l'air comprimé.
102 Plaque vide	Option applicateur Le capteur ne détecte pas d'étiquette sous le patin (aspiration)	Vérifier les signaux d'entrée / l'arrivée de l'air comprimé.
103 Signal de départ	Ordre d'impression actif mais l'appareil n'est pas prêt pour le traiter.	Vérifier le signal de départ.
104 Aucune données	Données d'impression en dehors de l'étiquette. Mauvais type de module sélectionné (logiciel).	Vérifier le type de module sélectionné. Vérifier la version gauche/droite de module.
105 Tête d'impression	Aucune tête d'impression originale n'est utilisée.	Vérifier la tête d'impression utilisée. Contactez votre distributeur.

Message d'erreur	Cause de la panne	Solutions
106 Type de Tag non valide	Faux type de Tag. Les données de Tag ne correspondent pas au type de Tag dans l'imprimante.	Adapter les données ou utiliser le type de Tag correcte.
107 RFID inactif	Le module RFID n'est pas actif. Aucunes données RFID ne peuvent être traitées.	Activer le module RFID ou enlever les données RFID des données d'étiquette.
108 GS1-128 non valide	Le code à barres GS1-128 transféré est non valable.	Vérifier les données de code à barres (voir la spécification GS1-128).
109 Paramètre EPC	Erreur lors de calcul EPC.	Vérifier les données (voir la spécification EPC).
110 Couvercle ouvert	Lors de départ d'un ordre d'impression, le couvercle de boîtier n'est pas fermé.	Fermer le couvercle et redémarrer l'ordre d'impression.
111 EAN.UCC Code	Le code EAN.UCC transféré est non valable.	Vérifier les données de code (voir la spécification correspondant).
112 Chariot d'impression	Le chariot d'impression ne se déplace pas.	Vérifier la courroie dentée (éventuellement cassée).
113 Erreur d'aplicateur	Option applicateur Erreur lors d'utilisation d'un applicateur.	Vérifier l'applicateur.
114 Limit gauche	Option applicateur La position finale gauche n'est pas correcte.	Vérifier le commutateur à position finale GAUCHE sur la correcte fonction et position. Vérifier la pneumatique pour le mouvement transversal sur la fonction.
115 Limit droite	Option applicateur La position finale droite n'est pas correcte.	Vérifier le commutateur à position finale DROITE sur la correcte fonction et position. Vérifier la pneumatique pour le mouvement transversal sur la fonction.
116 Position d'impression	Option applicateur La position d'impression n'est pas correcte.	Vérifier le commutateur à position finale EN HAUT et DROITE sur la correcte fonction et position. Vérifier la pneumatique sur la fonction.
117 Paramètres XML	Erreur de paramètre dans le fichier XML.	Contactez votre distributeur.
118 Variable invalide	La variable transmise avec l'entrée personnalisée est invalide.	Sélectionner et transférer une variable correcte sans une entrée personnalisée.

Message d'erreur	Cause de la panne	Solutions
119 Pas de film	Le film transfert est fini pendant un ordre d'impression. Problème de la cellule film transfert.	Changer le film transfert. Vérifier la cellule film transfert (fonctions service).
120 Directoire faux	Dossier de destination indisponible lors de la copie.	Le dossier de destination ne doit pas se trouver dans le dossier cible.
121 Éti. non trouvée	Aucune étiquette trouvée (DuoPrint) Cellule étiquette sale. Les étiquettes ne sont pas correctement insérées.	Insérer un nouveau rouleau d'étiquette. Nettoyer la cellule étiquette. Vérifier si les étiquettes sont correctement insérées.
122 IP occupé	L'adresse IP a déjà été assignée.	Assigner une nouvelle adresse IP.
123 Impression asynchrone	Les cellules d'étiquette ne travaillent pas dans la séquence tel qu'il est attendu conformément à des données d'impression. Les réglages de la cellule étiquette ne sont pas corrects. Les paramètres pour la taille de l'étiquette et de l'espace ne sont pas corrects. Aucune étiquette trouvée à la tête d'impression arrière. Cellule étiquette sale. Les étiquettes ne sont pas correctement insérées.	Vérifier la taille de l'étiquette et de l'espace. Vérifier les réglages de la cellule d'étiquette. Vérifier si les étiquettes sont correctement insérées. Insérer un nouveau rouleau d'étiquette. Nettoyer la cellule étiquette. Vérifier si les étiquettes sont correctement insérées.
124 Vitesse trop lente	La vitesse d'impression est trop lente.	Augmenter la vitesse de la machine du client.
125 DMA send buffer	Problème de communication HMI.	Redémarrer l'imprimante.
126 UID conflit	Réglages programmation RFID défectueux.	Effectuer l'initialisation RFID.
127 Module non trouvé	Module RFID non disponible	Vérifier la connexion du module RFID. Contacter votre distributeur.
128 Aucun signal de libération	Aucune autorisation d'impression par le contrôle supérieur (machine client).	Activer le signal d'autorisation au contrôle supérieur.

Message d'erreur	Cause de la panne	Solutions
129 Firmware faux	Firmware installé ne convient pas au type d'imprimante sélectionné.	Utiliser le firmware approprié au type d'imprimante. Contacter votre distributeur.
130 Langue manque	Le fichier de langue pour la langue d'imprimante sélectionné n'existe pas.	Contacter votre distributeur.
131 Matériel faux	Les matériaux d'étiquette ne correspondent pas aux données de l'impression.	Utiliser des matériaux d'étiquette avec la longueur d'étiquette et l'espace correcte.
132 Mark up tag invalide	Mark up caractères de formatage invalides dans le texte.	Corriger les caractères de formatage dans le texte.
133 Script non trouvé	LUA script fichier non trouvé.	Vérifier le nom de fichier.
134 Échec script	LUA script défectueux.	Vérifier le script.
135 Erreur script	Erreur dans le LUA script entrées d'opérateur.	Corriger la valeur d'entrée.
136 Aucune réimpression	Aucunes données d'étiquette pour la réimpression disponible.	Transférer des données d'étiquette nouvelles à l'imprimante.
137 Tête d'impression court-circuit	Court-circuit électrique à la tête d'impression.	Vérifier la tête d'impression utilisée. Contacter votre distributeur.
138 Trop peu film transfert	Le film transfert se termine.	Changer le film transfert.
139 Erreur enrouleur	Étiquette déchirée	Insérer un nouveau rouleau d'étiquettes. Coller ensemble la bande d'étiquettes.
140 Moteur d'enrouleur bloqué	Le moteur de l'enrouleur externe est bloqué.	Arrêter l'appareil et vérifier la résistance mécanique. Changer le rouleau d'étiquettes plein.
141 Erreur Hardware	Un composant hardware n'a pas pu être trouvé.	Contacter votre distributeur.
142 Pas de mécanique d'impression	Dynacode Aucune mécanique d'impression est connecté.	Vérifier la connexion (mécanique d'impression – unité de contrôle).

11 Informations supplémentaires

11.1 Impression de plusieurs colonnes

Il est possible d'imprimer des étiquettes en plusieurs colonnes, c'est-à-dire l'information d'une colonne peut être imprimée sur l'étiquette plusieurs fois, dépendant de la largeur de la colonne. Ainsi toute la largeur de la tête d'impression peut être utilisée et le temps pour générer peut être réduit considérablement.

Par exemple sur une étiquette avec une largeur de 100 mm, 4 colonnes à 25 mm ou 2 colonnes à 50 mm, peuvent être imprimées. Considérez que la première colonne est celle avec les coordonnées X les plus grandes, c'est-à-dire elle la position la plus éloignée du point zéro de la tête d'impression.

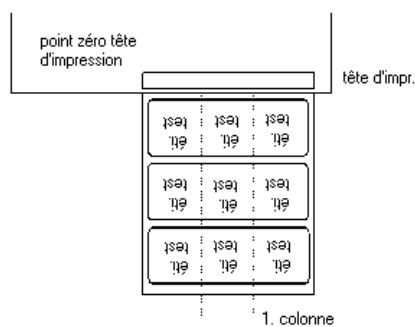



Réglage de fonction

Appuyer sur la touche **F** pour accéder au menu Fonction.

Appuyer sur la touche  jusqu'au menu *Layout d'étiquette*.

Appuyer sur la touche  pour confirmer la sélection.

Appuyer sur la touche  jusqu'au menu *Largeur/Nombre de colonnes*.

Appuyer sur les touches  et  pour régler la largeur d'étiquette. Dans largeur de l'étiquette, entrer la largeur pour une colonne, par ex: 20,0 mm.

Appuyer sur les touches  et  pour arriver à la quantité des colonnes.

Appuyer sur les touches  und  pour modifier la quantité des colonnes, par ex. 4 colonnes avec une largeur d'étiquette de 20,0 mm.

Appuyer sur la touche  pour démarrer une impression avec une quantité à imprimer et un nombre de lignes. Le nombre de pièces se réfère à la quantité d'étiquettes à imprimer.

Par ex. colonnes = 3; pièces = 4



Étiquettes 1 - 4 sont imprimées mais étiquettes 5 et 6 ne sont pas imprimées.

11.2 Hotstart



REMARQUE!

La mémorisation est effectuée sur la carte Compact Flash. Pour cette raison il est nécessaire d'avoir l'option carte Compact Flash.

La fonction Hotstart sert par ex. qu'en cas d'une éventuelle panne de courant, l'étiquette actuellement chargée peut être encore traitée sans perdre des données.

De plus, un ordre d'impression peut être interrompu et se poursuivre après la remise sous tension du système d'impression.



REMARQUE!

Puisqu'avec un hotstart actif toutes les données nécessaires sont enregistrées dans la carte Compact Flash, celle-ci ne peut pas être enlevée en cours de fonctionnement. Le retrait de la carte en cours de fonctionnement peut causer la perte de toutes les données sur la carte Compact Flash.

Mémoriser l'étiquette actuelle

Dans le cas où la fonction Hotstart est activée, au début d'une impression toutes les données de l'étiquette sont mémorisées sur la carte Compact Flash dans le répertoire correspondant.

Les conditions suivantes doivent être remplies:

- Insérer une carte Compact Flash en support A
- Carte Compact Flash pas protégée contre l'écriture
- Suffisamment de capacité mémoire sur la carte Compact Flash

Si les conditions ne sont pas remplies, le message d'erreur correspondant est affiché.

Mémoriser l'état de l'ordre d'impression

En éteignant le système d'impression, l'état de l'ordre d'impression actuel est mémorisé sur la carte Compact Flash dans le répertoire correspondant.

Les conditions suivantes doivent être remplies:

- Insérer une carte Compact Flash en support A
- Carte Compact Flash pas protégée contre l'écriture
- Suffisamment de capacité mémoire sur la carte Compact Flash

Charger une étiquette et l'état de l'ordre d'impression

Si la fonction Hotstart est activée, lors de la remise sous tension du système d'impression, les données de l'étiquette mémorisées et l'état de l'ordre d'impression sont chargés du fichier correspondant de la carte Compact Flash. Pour cette raison en allumant le système d'impression une carte Compact Flash doit être insérée dans le support A. S'il n'y a pas la possibilité de charger les données, un message d'erreur s'affiche.

Démarrer un ordre d'impression

Si un ordre d'impression a été actif lors de la mise hors tension de l'imprimante, une impression est déclenchée automatiquement et la quantité effective ou bien la quantité réelle des étiquettes imprimées est actualisée. Si l'ordre d'impression a été arrêté lors de la mise hors tension, l'imprimante se met sur l'état 'arrêt' après mise sous tension. Si pendant la mise hors tension de l'imprimante une entrée personnalisée a été activée, la fenêtre pour la première variable personnalisée sera affichée.

Actualiser la variable compteur

Étant donné que seulement les valeurs de départ du compteur sont mémorisées dans le fichier prévu, elles sont actualisées lors de la remise sous tension du système d'impression grâce à la quantité déjà imprimée. Chaque compteur est incrémenté à partir de sa valeur de départ correspondant. Après, la mise à jour du compteur actuel et prochain sera correctement définie par des intervalles de mise à jour.

**REMARQUE!**

Si des graphiques se trouvent sur l'étiquette, celles-ci doivent être enregistrées sur la carte Compact Flash.

11.3 Retour/retard

Retour - modes d'opération

En mode distributeur continu (E/S dynamique continu, E/S statique continu, E/S cellule continu), un retour optimisé n'est pas possible, puisqu'avec le changement de l'ordre d'impression, l'étiquette actuelle serait déjà imprimée dans le secteur de l'offset de l'ancien ordre d'impression.

Dans le secteur qui est imprimé lors de l'impression de l'étiquette suivante, il ne doit pas y avoir de variable date/heure, puisque cette variable pourrait avoir été mise à jour avant le prochain top d'impression.

Standard

Distributeur: Après l'impression de l'étiquette, l'étiquette avance de la valeur de l'offset distributeur et attend jusqu'à ce que l'étiquette soit enlevée (cellule) ou un nouveau signal de départ (E/S dynamique) soit envoyé. Après cela, l'étiquette recule de la valeur de l'offset et la prochaine étiquette est imprimée.

Automatique

Distributeur: Après l'impression de l'étiquette, l'étiquette avance de la valeur de l'offset distributeur et ensuite recule de cette valeur soit après le temps de retard réglé soit immédiatement. Lors de l'envoi d'un nouveau signal de départ (E/S dynamique), la prochaine étiquette est imprimée immédiatement.

Aucun retour

Distributeur: Après l'impression de l'étiquette, l'étiquette avance de la valeur de l'offset distributeur et attend. Lors de l'envoi d'un nouveau signal de départ (E/S dynamique), la prochaine étiquette est imprimée immédiatement. Puisque l'étiquette est déjà avancée de la valeur de l'offset, elle est seulement imprimée à partir de la position de l'offset, c.-à-d. que pour la définition de l'étiquette il faut tenir compte d'une zone morte.

Retour optimisé

Distributeur: Après l'impression de l'étiquette, pendant que l'étiquette avance de la valeur de l'offset distributeur, l'étiquette suivante est 'pré-imprimée', si celle-ci est déjà disponible (générée). Lors de l'envoi d'un nouveau signal de départ (E/S dynamique), l'étiquette déjà pré-imprimée est alors finie d'imprimer et lors de son avance de la valeur de l'offset distributeur l'étiquette suivante est 'pré-imprimée' à nouveau. Si l'étiquette suivante n'est pas encore disponible ou pour la dernière étiquette d'un ordre d'impression, l'étiquette avance de la valeur de l'offset distributeur, et alors la prochaine étiquette retournera à la position du début de l'étiquette et s'imprimera.

11.4 Cellules

Cellule transmission normale

Pour ce type de cellule l'émetteur et en haut et le récepteur en bas, c'est-à-dire le rayon à infrarouge est envoyé d'en haut. La détection d'étiquette est d'en haut. On utilise ce type de cellule pour étiquettes adhésives avec espace.

Option: Cellule réflexion normale

Pour ce type de cellule l'émetteur et récepteur sont en bas, c'est-à-dire la lumière est réfléchi par l'étiquette et prend par le récepteur. On utilise ce type de cellule pour étiquettes en continu blanches (claires) avec barres noires (sombres). Les barres sont marques de séparation, c'est-à-dire la barre indique la position d'espace et par conséquent le début d'étiquette.

Cellule transmission inverse

Pour ce type de cellule l'émetteur et le récepteur sont en haut, c'est-à-dire le rayon à infrarouge est envoyé d'en haut. La détection d'étiquette est d'en haut, comme par la **cellule transmission normale**. Autrement que par les cellules normales il est imprimé aux passages opaques; le passage opaque est reconnaît comme espace. On utilise ce type de cellule souvent pour imprimer sur films plastique.



REMARQUE!

En utilisant cellules transmission inverses l'imprimant doit reconnaître une différence de 2,5 V entre matériaux opaque et translucide. Autrement elle ne reconnaît pas de différence entre étiquette et espace (barre).

Option: Cellule réflexion inverse

Pour ce type de cellule d'émetteur et le récepteur sont en bas, c'est-à-dire la lumière est réfléchi par l'étiquette et prend par le récepteur. On utilise ce type de cellule pour étiquettes en continu noires (sombres) avec barres blanches (claires). La barre est la marque de séparation, c'est-à-dire elle indique la position d'espace et par conséquent le début d'étiquette.



REMARQUE!

En utilisant cellules réflexion, faire attention que le couvercle d'imprimante est fermé et par conséquent lumière de l'extérieure (par exemple lampe de travail) à la cellule est évitée.

12 Interface de l'applicateur

Différentes entrées et sorties de commande permettent de contrôler les vannes et d'interroger les capteurs de position finale.

Les entrées et sorties de commande sont mises à disposition via le connecteur D-Sub (25 broches - femelle) sur la plaque frontale du système d'impression et ne sont PAS ISOLÉS GALVANIQUEMENT.

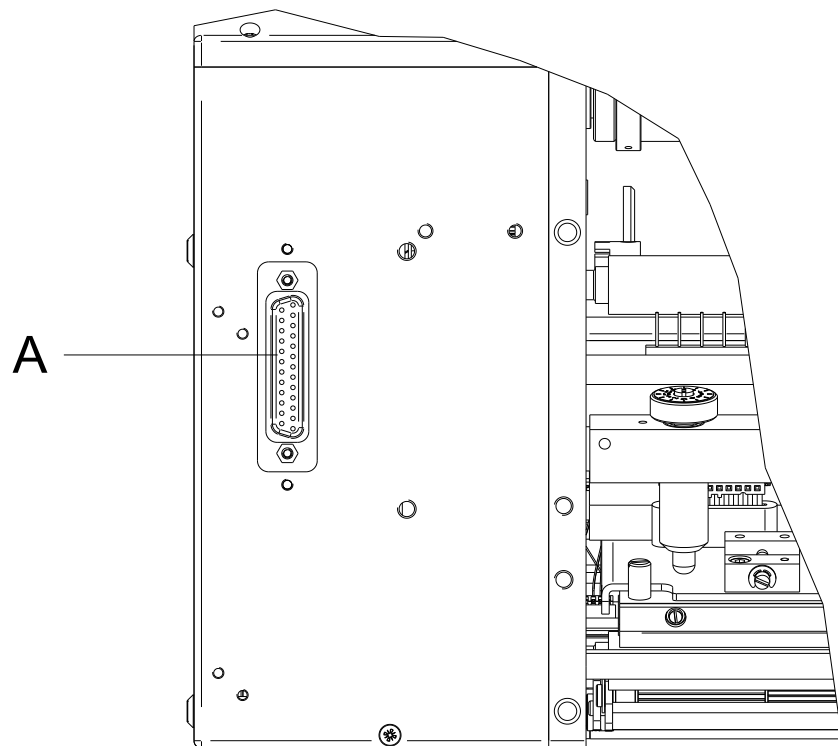

Figure 24

12.1 Schéma interne du système d'impression

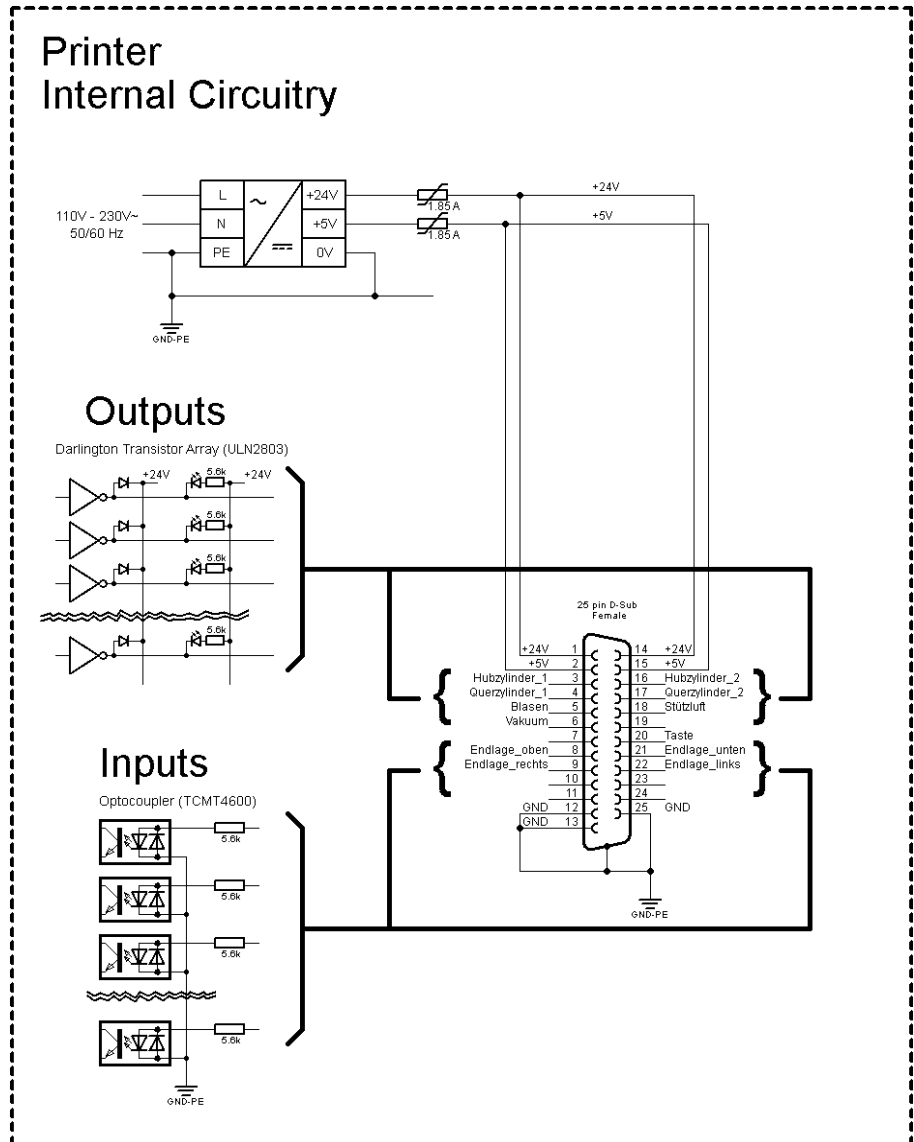

Figure 25

12.2 Affectation des broches du connecteur D-Sub

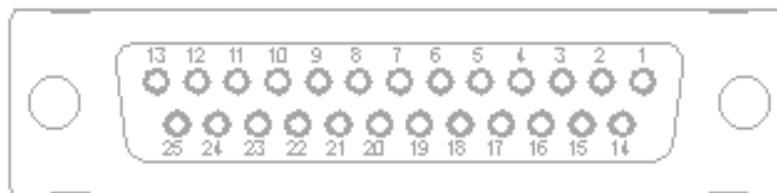

Figure 26

Affectation des signaux

Pin	Signal	Pin	Signal	Description / fonction
1	24V	14	24V	24 Volt DC sortie pour l'usage externe max. 1 A.
2	5V	15	5V	5 Volt DC sortie pour l'usage externe max. 1 A.
3	Vérin de levage 1	16	Vérin de levage 2	Sorties (open Collector) 24 V / 0,1 A
4	Vérin transversal 1*	17	Vérin transversal 2*	
5	Soufflage	18	Air de maintien	
6	Vide	19		
7		20	Touche	Entrées analogues 24 V
8	Position finale haute	21	Position finale basse	
9	Position finale droite	22	Position finale gauche	
10		23	Contrôle de vide	
11	Contrôle de pression	24		
12	GND	25	GND	GND-PE
13	GND			

* Option, uniquement sur demande

Données techniques

Connecteur	
Type	Connecteur D-Sub 25 broches / prise
Fabricant	MPE Garry / Schukat
Référence	LPBL25RZM
Tensions de sortie (connecté avec GND-PE)	
+ 24 V / 1 A	Fusible: Polyswitch / 30 V / 1.85 A
+ 5 V / 1 A	Fusible: Polyswitch / 30 V / 1.85 A
Sorties digitales	
Driver	ULN2803A (open Collector)
Tension	24 VDC
Courant max.	-0,1A
Impédance	Pull up 5,6 kΩ
Entrées digitales	
Optocoupleur	TCMT4600, CTR 80 % - 300 %
Tension	24 VDC
Impédance	5,6 kΩ
Entrées analogues (option, uniquement sur demande)	
OP	LMV393
Tension	0..5 VDC
Impédance	>100 kΩ

12.3 Exemples

Exemple 1

Connexion de système d'impression à un machine avec S7-300 SPS.

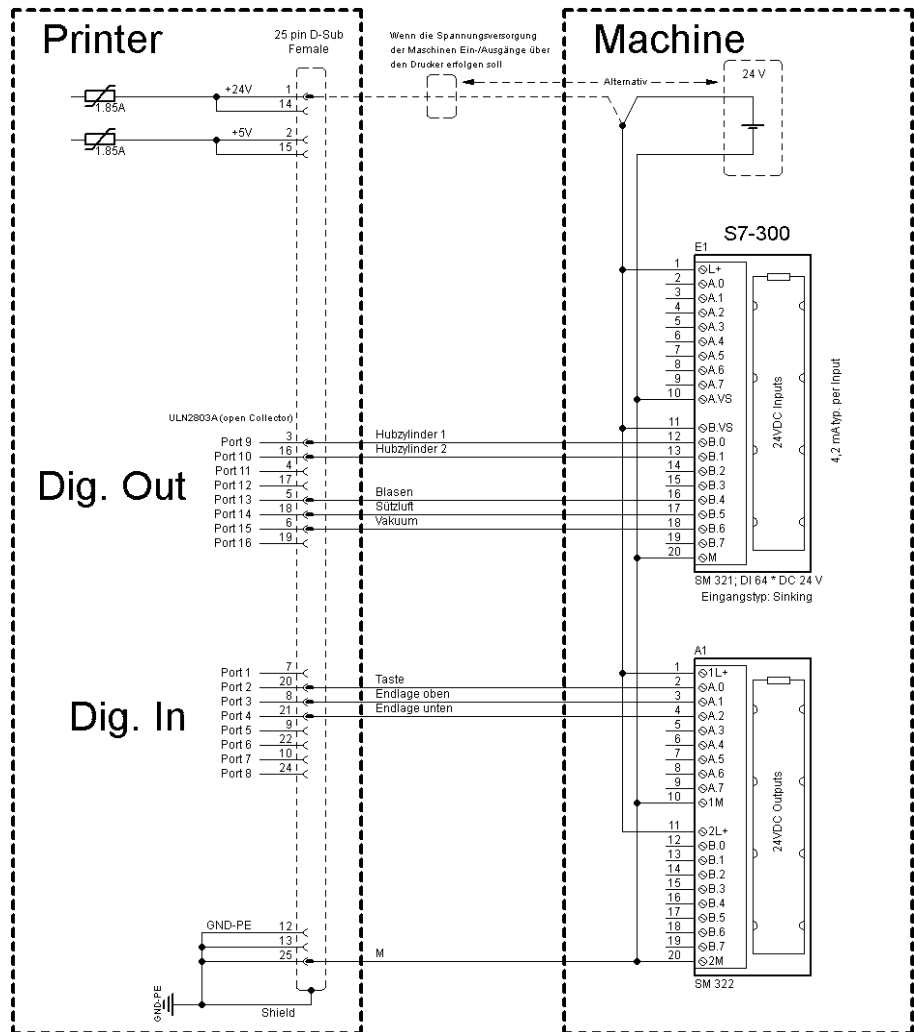

Figure 27

Exemple 2

Connexion de système d'impression à un applicateur.

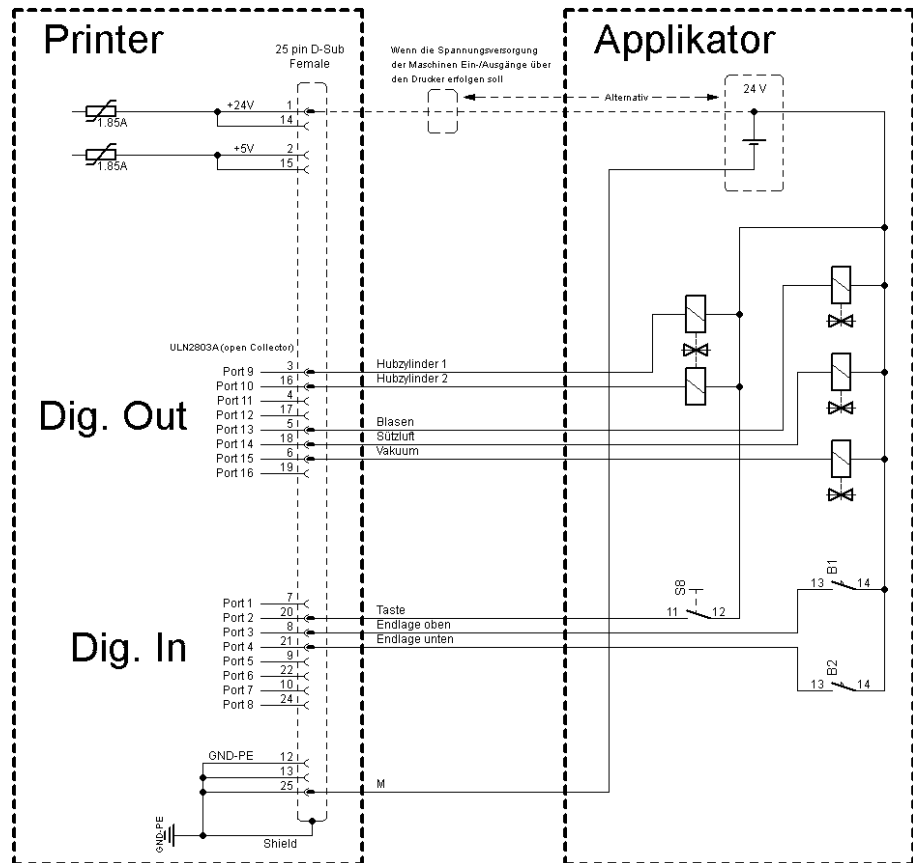
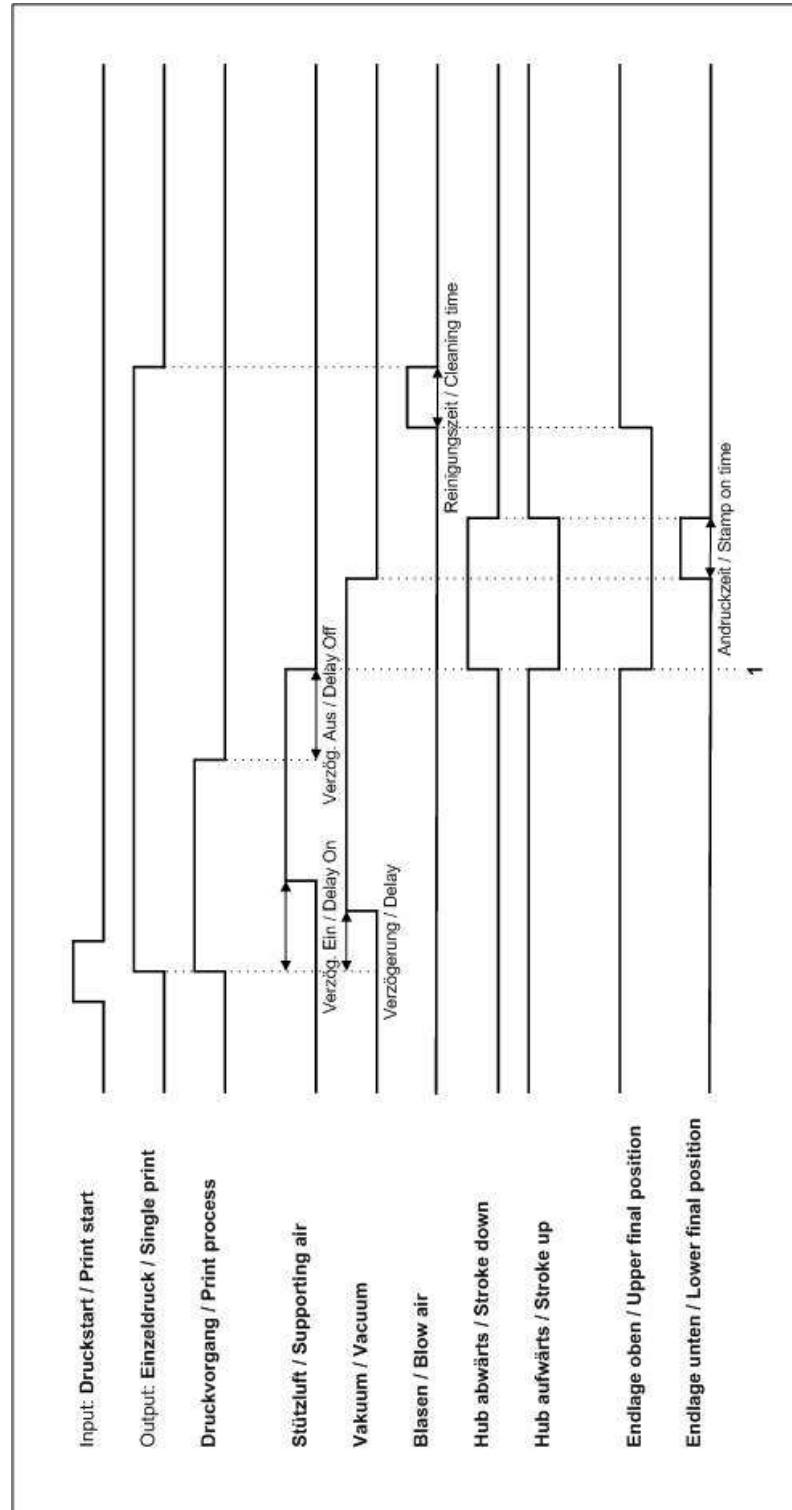

Figure 28

13 Diagrammes signaux

13.1 Impression – Pose (sans axe transversal)



(1) Avec le signal d'étiquetage = position d'impression/d'étiquetage, l'imprimante attend ici dans la position d'impression (identique avec le position d'étiquetage) le signal 'poser commencer' avant que l'étiquette ne soit appliquée.

13.2 Impression – Pose (avec axe transversal)

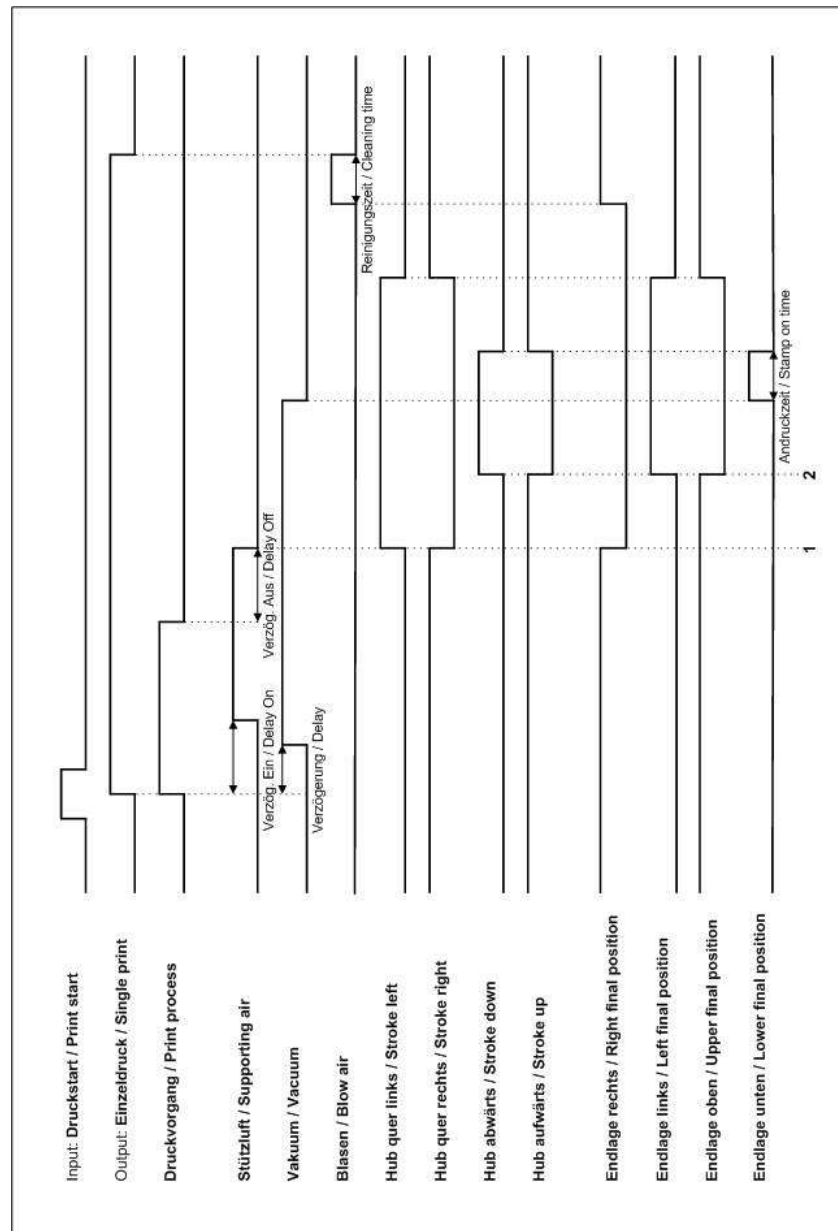

- (1) Avec le signal d'étiquetage = position d'impression, le système d'impression attend ici dans la position d'impression le signal 'Démarrer Pose', avant le mouvement transversal est effectué et l'étiquette appliquée.
- (2) Avec le signal d'étiquetage = position d'étiquetage, le système d'impression attend ici dans la position d'impression le signal 'Démarrer Pose', avant l'étiquette appliquée.

#

13.3 Pose – Impression (sans axe transversal)

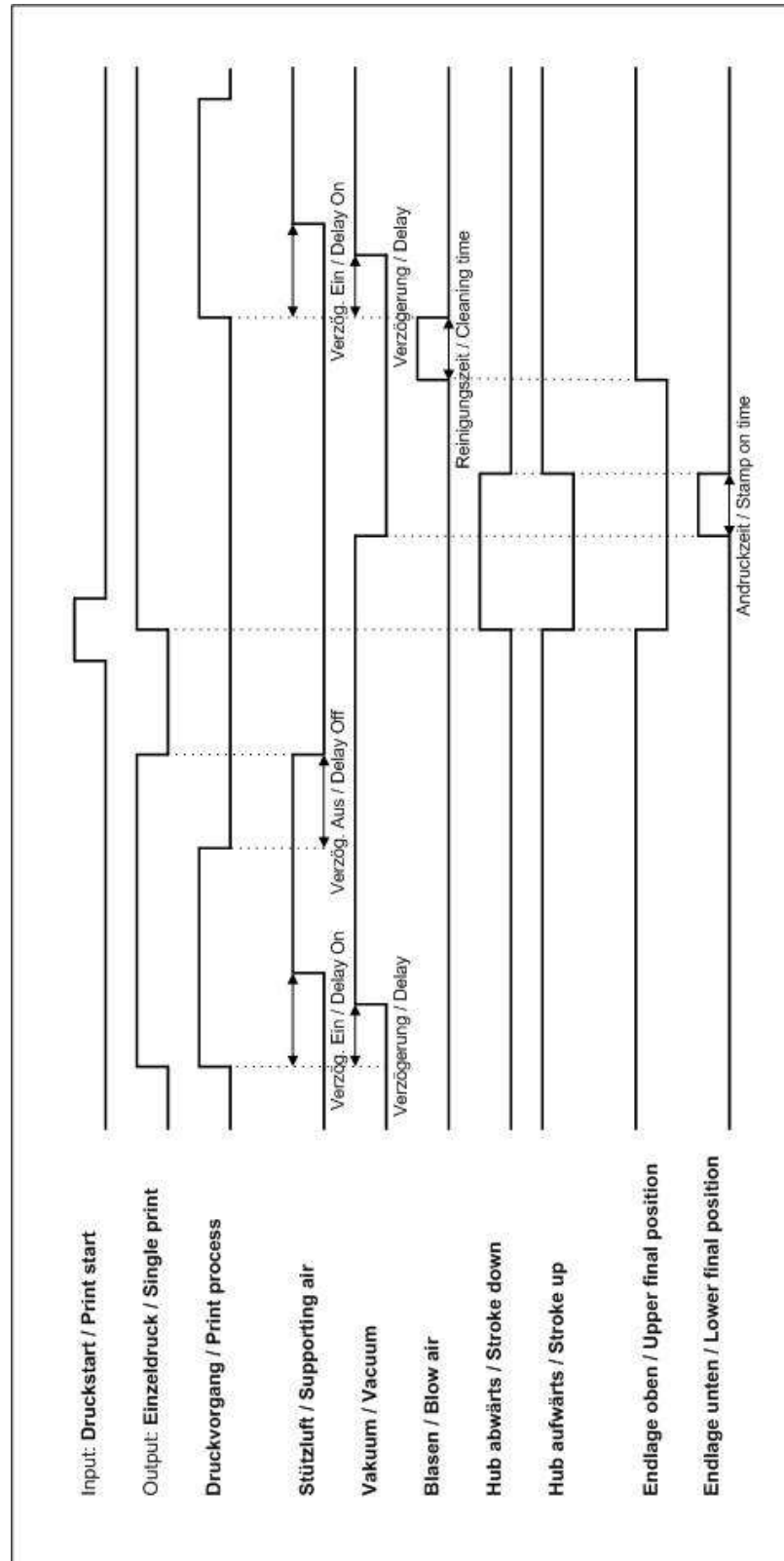

13.4 Pose – Impression (avec axe transversal)

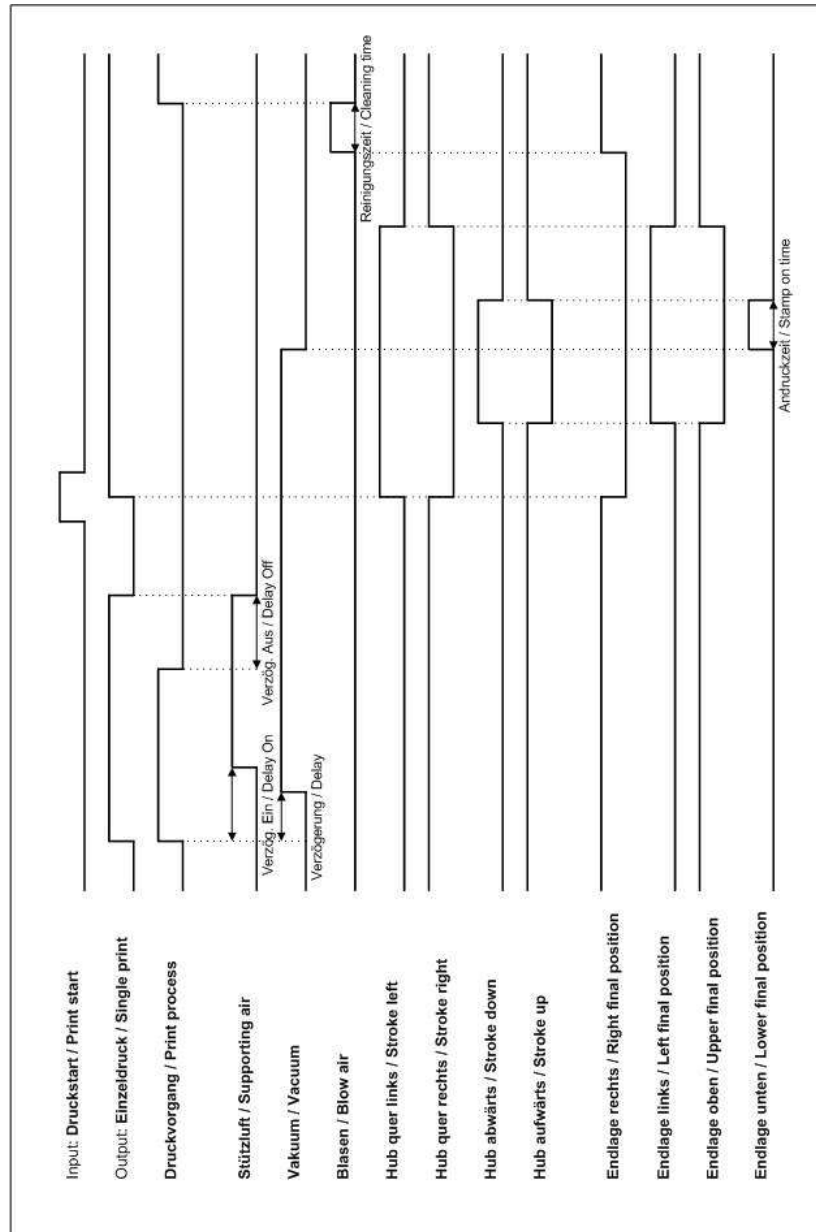

14 Connexion du contrôle de pression/de vide

La préparation-applicateur met tous les signaux de commande à la disposition pour connecter un applicateur à l'imprimante. Si un contrôle de pression et un contrôle de vide sont nécessaires, les étapes suivantes doivent être considérées.



REMARQUE!

Le contrôle de pression et le contrôle de vide sont déjà installés et configurés avec un applicateur Valentin. Les explications suivantes de la connexion d'un contrôle de pression et de contrôle de vide sont pour des applicateurs externes.

Les capteurs externes peuvent être attachés par le contacteur D-Sub conformément à l'affectation des broches (voir le chapitre 12.2, sur la page 109). Dans ce cas, il faut considérer que les capteurs utilisés présentent le signal de sortie nécessaire.

14.1 Propriétés électriques

Signal analogique	Min [V]	Max [V]	Signal de sortie nécessaire [V]	Commentaire
VAC-IN (capteur de vide)	0	+5	0,5 – 3,5	Après le transport de l'étiquette au plaque de patin, la valeur de vide est examinée. Si la valeur est inférieure au seuil de commutation, le message 'Plaque vide' est indiqué.
AIR-IN (capteur de pression)	0	+5	0,5 – 2,5	Après chaque impression d'étiquettes, l'air comprimé est examiné. Si la valeur est inférieure au seuil de commutation, le message 'Air comprimé' est indiqué.

Pour le réglage du seuil de commutation des capteurs, les points suivants doivent être considérés:



Réglage du seuil de commutation contrôle de vide



Appuyer sur la touche **F** pour accéder au menu Fonction.



Appuyer sur la touche  jusqu'au menu *Applicateur*.

Appuyer sur la touche  pour sélectionner le menu.

Appuyer sur la touche  jusqu'à ce que les Entrées/Sorties sont représentées.

Avec les touches  et  la sortie correspondante peut être choisie pour paramétrer et/ou réinitialiser des signaux de sortie.

Avec les touches  et  la sortie correspondante peut être paramétrée et/ou réinitialisée.

Appuyer sur la touche  pour arriver à la sortie O₇ et appuyer sur la touche  pour activer la valve de vide (1 = ON).

Mettre l'étiquette à imprimer sous le patin, de sorte que tous les trous d'aspiration sont couverts par l'étiquette. Par le vide, l'étiquette reste sous le patin.

Avec une fonction correcte, l'affichage Input I₅ devrait indiquer maintenant la valeur 1 (voir l'illustration de display). Autrement, avec le potentiomètre rotatif (B, Figure 29) le seuil de commutation de détecteur de vide doit être réglé de telle sorte que le seuil de commutation change de 0 à 1. Pour cela, tourner le potentiomètre rotatif (B, Figure 29) dans le sens des aiguilles d'une montre et/ou dans le sens contraire des aiguilles d'une montre.

Enlever l'étiquette du patin. L'indication Input I₅ devrait indiquer la valeur 0. Si une étiquette est aspirée par le patin, la valeur devrait changer sur 1.

```

ILX 54/12
-----
Input:      0101000-
Output:     0100001-
  
```

La limite de commutation détecteur de vide Input I₅ = 0

Le vide est sous tension (Output O₇ = 1)

Le système reconnaît qu'aucune étiquette ne se trouve sous le patin

```

ILX 54/12
-----
Input:      0101100-
Output:     0100001-
  
```

La limite de commutation détecteur de vide Input I₅ = 1

Le vide est sous tension (Output O₇ = 1)

Le système reconnaît qu'une étiquette se trouve sous le patin



Réglage du seuil de commutation contrôle de pression



Appuyer sur la touche **F** pour accéder au menu Fonction.

Appuyer sur la touche  jusqu'au menu *Applicateur*.

Appuyer sur la touche  pour sélectionner le menu.

Appuyer sur la touche  jusqu'à ce que les Entrées/Sorties sont représentées.

Avec les touches  et  la sortie correspondante peut être choisie pour paramétrer et/ou réinitialiser des signaux de sortie.

Avec les touches  et  la sortie correspondante peut être paramétrée et/ou réinitialisée.

Ajuster la pression d'air sur la pression minimale de 2,5 bar. L'affichage Input I₄ devrait indiquer maintenant la valeur 1 (voir l'illustration de display). Autrement, avec le potentiomètre rotatif (A, Figure 29) le seuil de commutation de détecteur de pression doit être réglé de telle sorte que le seuil de commutation change de 0 à 1. Pour cela, tourner le potentiomètre rotatif (A, Figure 29) dans le sens des aiguilles d'une montre et/ou dans le sens contraire des aiguilles d'une montre.

Ajuster la pression d'air sur la pression d'air de < 2,5 bar. L'affichage Input I₄ devrait indiquer maintenant la valeur 0. Si la pression d'air est ajustée de > 2,5 bar, la valeur devrait changer sur 1.

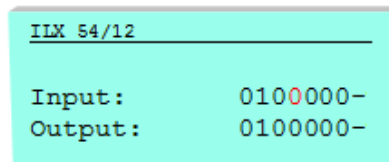

La limite de commutation détecteur de pression Input I₄ = 0
Le système reconnaît que la pression minimale de 2,5 bar n'est pas ajustée

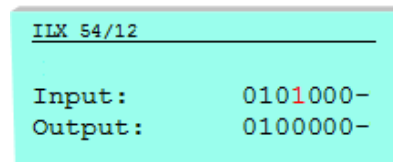

La limite de commutation détecteur de pression Input I₄ = 1
Le système reconnaît que la pression de travail est ≥ 2,5 bar

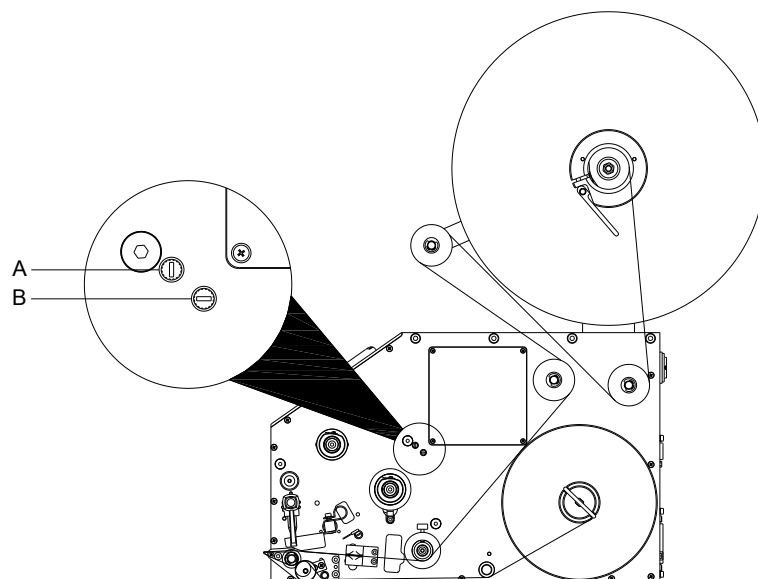

Figure 29

14.2 Mesure de précaution

En cas de branchement d'un contact Reed à une entrée de commande, le contact doit présenter une capacité de coupure d'au moins 1 A afin d'empêcher que le contact ne colle en raison de l'extracourant de fermeture. A titre d'alternative, il est possible de monter une résistance adaptée en série.

Si l'on utilise l'une des tensions '+5 VDC EXT' ou '+24 VDC EXT' internes au système d'impression, il faut monter en supplément un fusible externe (ex. 0,5 AF) afin de protéger le dispositif électronique d'impression.

En cas de charge inductive, il faut utiliser par exemple une diode montée en antiparallèle afin de dériver l'énergie d'induction.

Afin de réduire au minimum l'impact des courants de fuite pour les sorties de commande, une résistance doit être montée parallèlement à la charge en fonction de ce qui est raccordé.

Afin d'éviter d'endommager le système d'impression, les courants de sortie max. ne doivent pas être dépassés, ni les sorties être court-circuitées.

15 Dépollution conforme à l'environnement

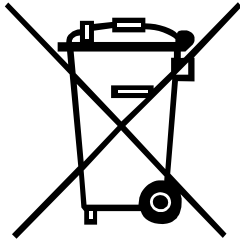

Des fabricants des appareils B2B sont obligés à partir du 23 mars 2006 à reprendre et recycler des appareils anciens qui ont été fabriqués après le 13 août 2005. Ces appareils anciens ne peuvent pas principalement être transmis à des points de ramassage communaux. Ils ne peuvent être recyclés organisé et éliminés les déchets que par le fabricant. En conséquence des produits Valentin conformément marqués peuvent être retournés à l'avenir à Carl Valentin GmbH.

Les appareils anciens sont éliminés les déchets de façon appropriée.

Carl Valentin GmbH perçoit à temps toutes les obligations dans le cadre de l'enlèvement des déchets d'appareils anciens et permet ainsi aussi la vente des produits sans difficultés. Veuillez faire attention que nous ne pouvons reprendre des appareils envoyés que franco de port.

La plaque d'électronique du système d'impression est équipée avec une batterie. Dépolluer cette batterie dans des cuves de dépôt de batteries usagées provenant du commerce ou après des centres officiels homologués de dépollution.

Pour plusieurs informations, voyez la directive DEEE ou notre page web www.carl-valentin.de.

16 Index

A

Affectation	
Broches.....	109
Connecteurs, face arrière	28, 29
Signaux, D-SUB.....	109

C

Carte mémoire Compact Flash	
Navigation	72
Structure écran	71
Cellules.....	107
Compact Flash	
Changer répertoire.....	75
Charger fichier	76
Charger layout	74
Copier	79
Effacer fichier	77
Enregistrer configuration.....	77
Enregistrer layout.....	76
Filtre	80
Formater	78
Répertoire utilisateur, définir.....	73, 74
Conditions d'opération.....	9, 10, 11, 12
Consignes de sécurité.....	7, 8
Contrôle de pression, connexion.....	117, 119
Contrôle de pression, connexion (propriétés électriques).....	117
Contrôle de vide, connexion.....	117, 118
Contrôle de vide, connexion (propriétés électriques).....	117
Correction des erreurs.....	93, 94, 95, 96, 97, 98, 99, 100, 101, 102

D

Déballer	25
Dépollution conforme à l'environnement.....	121
Diagrammes signaux	
Impression-Pose.....	113, 114
Pose-Impression.....	115, 116
Données techniques, D-SUB	110
D-SUB	
Affectation des signaux.....	109
Données techniques	110

E

Entrées et sorties	18, 19, 20, 21, 22, 23, 24
Étendue de la livraison	25
Étiquettes, insérer	31, 32, 33

F

Film transfert, insérer	34, 35
-------------------------------	--------

H

Hotstart	104, 105
----------------	----------

I

Impression de plusieurs colonnes.....	103
Instructions	5
Interface de l'applicateur	107, 108, 109, 110, 111, 112

M

Maintenance/nettoyage	
Ajuster tête d'impression	89, 91
Cellule d'étiquettes, nettoyer	85
Échanger tête d'impression	86, 87, 88
Nettoyage général	82
Plan de maintenance	81
Rouleau de pression, nettoyer.....	83
Rouleau d'entraînement, nettoyer	82
Tête d'impression, nettoyer	84
Matériau, insérer	
Étiquettes.....	31, 32, 33
Film transfert.....	34, 35
Menu Fonction	
Date/heure	58
Distributeur E/S.....	49, 51, 52
Emulation.....	57
Fonctions service.....	59, 60, 61, 62
Interface.....	56
Layout d'étiquette	43, 44
Menu principal	63
Mot de passe	54, 55
Paramètres d'appareil.....	45, 46, 47, 48
Réseau.....	53
Structure	38, 39, 40, 41
Mettre en service	30

O

Options, applicateur d'étiquettes	65, 66, 67, 68
---	----------------

P

Panneau de contrôle	37
---------------------------	----

R

Raccordement, système d'impressoin	27
Retour/retard	106

T

Tête d'impression, ajuster	
Equilibrage pression	92
Parallélisme	89, 91
Pression.....	90, 92
Tête d'impression, échanger	87, 88

U

Usage conforme	5, 6
----------------------	------

V

Vue de système d'impression	6
-----------------------------------	---